

आशिक्षक

संपूर्ण मराठी वर्णमाला आणि वर्णविचार

५२ वर्णांचे वैज्ञानिक वर्गीकरण आणि उच्चारस्थाने

MPSC, TET, आणि TAIT परीक्षेसाठी परिपूर्ण मार्गदर्शक

The Phonetic Laboratory

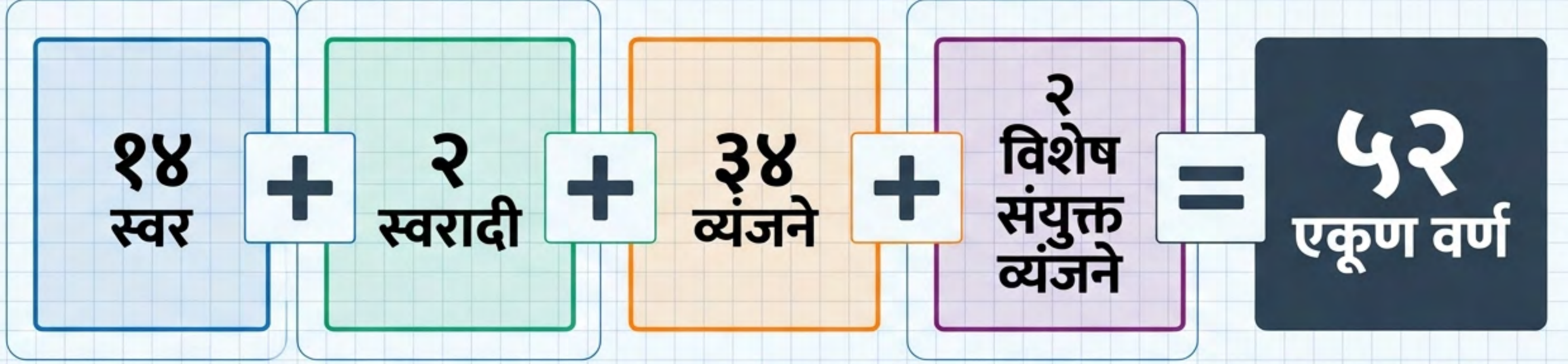

‘वर्ण’ म्हणजे काय?

तोंडावाटे निघणाऱ्या मूलध्वनींना ‘वर्ण’ किंवा ‘ध्वनीरूपे’ म्हणतात. हे ध्वनी सुव्यवस्थित आणि वैज्ञानिकरित्या वर्गीकृत आहेत.

स्वर (Vowels) - १४ स्वतंत्र ध्वनी

ज्यांचा उच्चार स्वतंत्रपणे, हवेचा मार्ग न अडवता होतो.



ह्रस्व स्वर (Short)

कमी वेळ लागतो

अ, इ, उ, ऋ, लृ



दीर्घ स्वर (Long)

जास्त वेळ लागतो

आ, ई, ऊ



संयुक्त स्वर (Joint)

दोन स्वर एकत्र येऊन

ए, ऐ, ओ, औ

आदत्त स्वर (English Loans): २००९ च्या शासन निर्णयानुसार समाविष्ट - अँ आणि औँ.

A. सजातीय स्वर (Homogeneous)

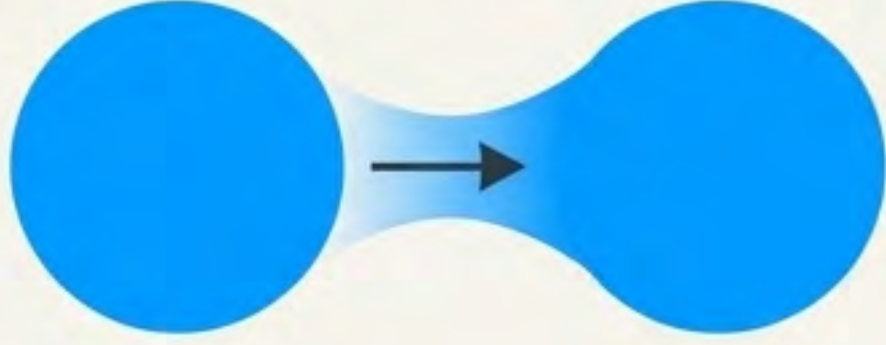

- एकाच उच्चारस्थानातून निघणारे.
- उदा. अ-आ, इ-ई, उ-ऊ.

B. विजातीय स्वर (Heterogeneous)



- भिन्न उच्चारस्थानांतून निघणारे.
- उदा. अ-ई, अ-उ, ओ-ऋ.

संयुक्त स्वर निर्मिती

ए (Deep Purple) = **अ** (B) + **इ/ई**

ऐ (Deep Purple) = **आ** () + **इ/ई**

ओ (Deep Purple) = **अ** () + **उ/ऊ**

औ (Deep Purple) = **आ** (B) + **उ/ऊ**

स्वरादी - स्वरावर अवलंबून असणारे ध्वनी

स्वरादी = स्वर + आधी (ज्याचा उच्चार करण्याआधी स्वर येतो).



१. अनुस्वार (ं)

(उदा. अं). स्पष्ट आणि खणखणीत उच्चार
(उदा. घंटा). नाकातून उच्चार होतो.

२. विसर्ग (:)

(उदा. अः). उच्चार करताना श्वास सोडल्या श्वास
सोडल्यासारखा 'ह' सारखा आवाज (उदा. दुःख).



तत्सम शब्दातील अनुनासिकाबद्दल पर-सवर्ण लिहिण्याची सवलत आहे, पण अस्सल मराठी शब्दांवर अनुस्वारच द्यावा (उदा. 'दंगा' ला 'दङ्गा' लिहू नये).

व्यंजने (Consonants) - ३४ अपूर्ण ध्वनी

ज्यांचा उच्चार पूर्ण होण्यास शेवटी 'अ' या स्वराचे साहाय्य घ्यावे लागते.

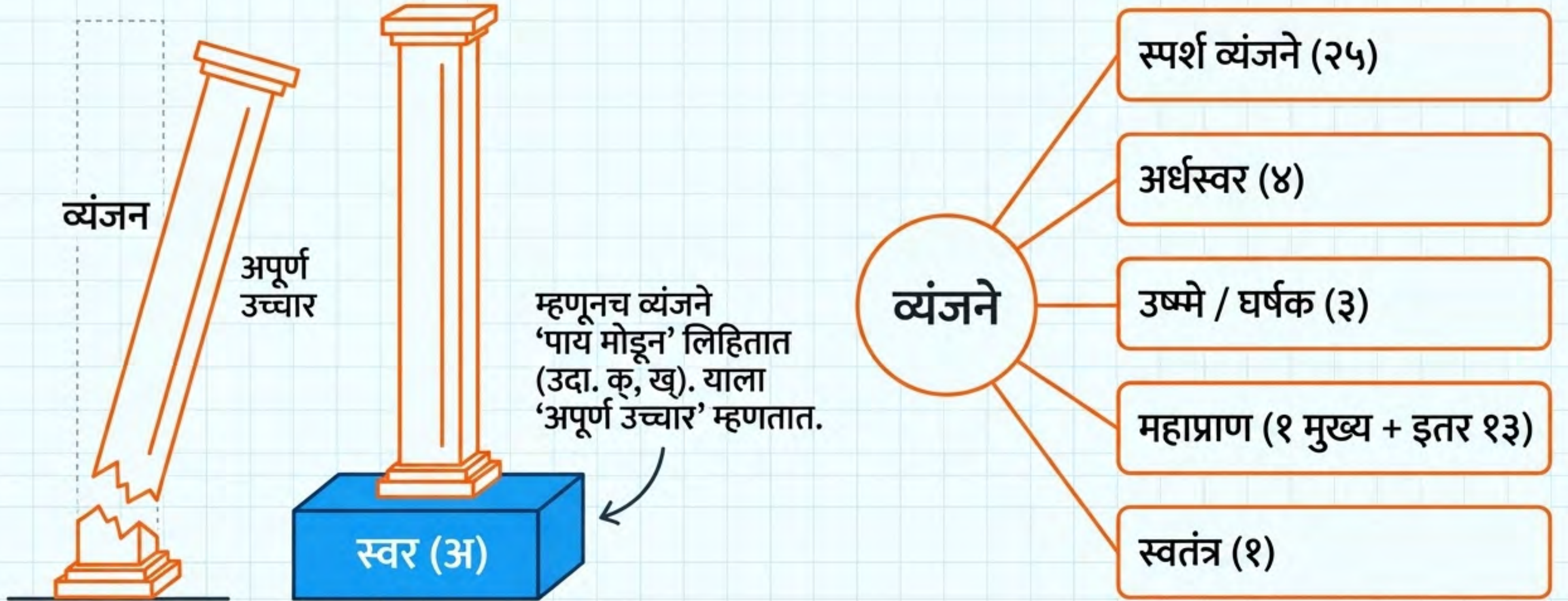

स्पर्श व्यंजने: २५ वर्णांचा वैज्ञानिक तक्ता

उच्चार करताना हवा जीभ, कंठ, तालू किंवा ओठांना 'स्पर्श' करते.

		X-Axis				
		कठोर (Hard): उच्चाराला जोर द्यावा लागतो.		मृदू (Soft): सौम्य उच्चार.		अनुनासिक (Nasal): नाकातून उच्चार.
Y-Axis						
क-वर्ग		क	ख	ग	घ	ङ
च-वर्ग		च	छ	ज	झ	ञ
ट-वर्ग		ट	ठ	ड	ढ	ण
त-वर्ग		त	थ	द	ध	न
प-वर्ग		प	फ	ब	भ	म



अर्धस्वर (Semi-vowels)

य, र, ल, व

उच्चार इ, ऋ, लृ, उ या स्वरांसारखा
होतो. हवा सहज बाहेर पडते.

Exam Tip

‘र’ ची रूपे ओळखणे – क्र, त्र, प्र, बर्फ, राष्ट्र
या सर्व शब्दांत ‘र’ लपलेला आहे!

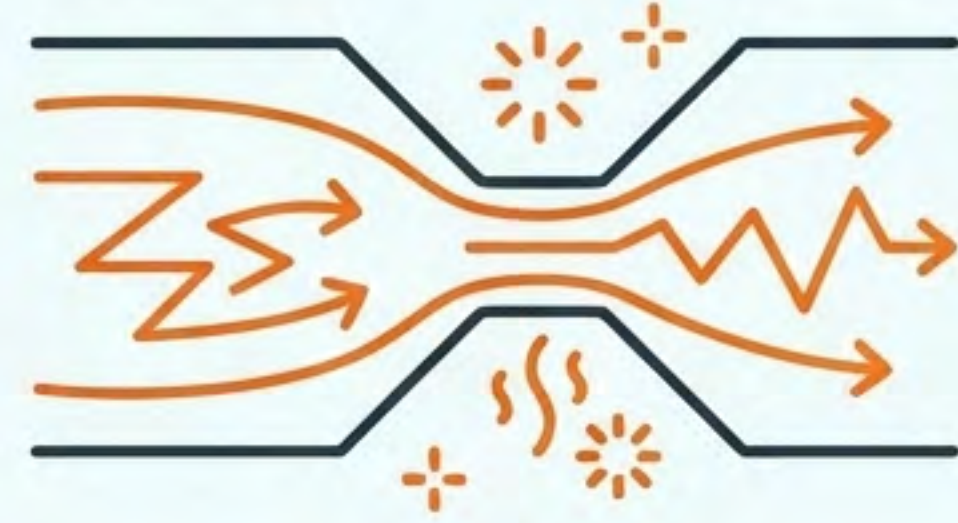

उष्मे / घर्षक (Fricatives)

श, ष, स

उच्चार करताना हवा घासली जाऊन
उष्णता (heat) निर्माण होते.

श्वसाची चाचणी: महाप्राण विरुद्ध अल्पप्राण

महाप्राण (Aspirated - १४)

‘ह’ ची छटा असलेले वर्ण. फुफ्फुसातील हवा जोराने बाहेर फेकली जाते. इंग्रजीत लिहिताना ‘H’ वापरावा लागतो. (उदा. ख=KH, घ=GH).

ख, घ, छ, झ, ठ,
ढ, थ, ध, फ, भ
+ श, ष, स, ह.

अल्पप्राण (Unaspirated - २०)

‘ह’ ची छटा नसलेले वर्ण. हवा कमी प्रमाणात बाहेर पडते.

क, ग, ङ, च, ज,
ञ, ट, ड्...
इत्यादी.



! Exam Trap (अपवाद):

- ‘स’ = महाप्राण आहे! (जरी इंग्रजीत ‘S’ लिहितो).
- ‘च’ = अल्पप्राण आहे! (जरी इंग्रजीत ‘CH’ लिहितो).

स्वतंत्र वर्ण (Independent)



हा वर्ण इतर कोणत्याही भाषेतून
(संस्कृतमधूनही नाही) घेतलेला नाही.
तो थेट द्रविडी भाषेतून मराठीत आला
आहे.

विशेष संयुक्त व्यंजने (Joint Consonants)

हे मूळ ध्वनी नसून दोन किंवा अधिक
व्यंजनांपासून बनलेले आहेत.

क्ष = क + ष् + अ

ज्ञ = द् + न् + य् + अ
(किंवा द् + य + अ)

मुखातील उच्चारस्थाने (The Geography of Sound)

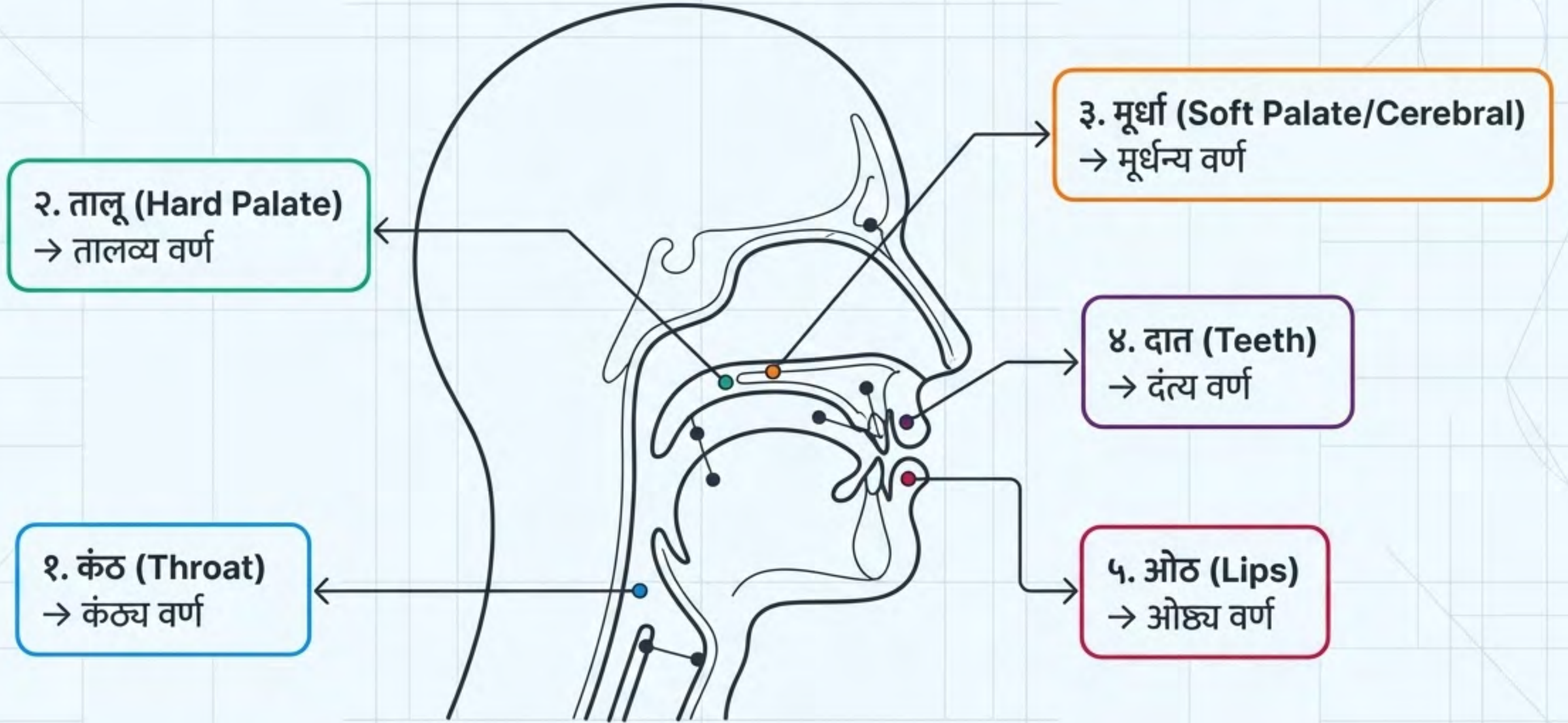



कंठ्य (Throat)

Anatomy: कंठातून निघणारे ध्वनी.

स्वर (अ, आ) | व्यंजने (क-वर्ग: क, ख, ग, घ, ङ) | इतर (ह, विसर्ग :)



तालव्य (Hard Palate)

Anatomy: जिभेचा स्पर्श वरील हिरडीवर/तालूवर होतो.

स्वर (इ, ई) | व्यंजने (च-वर्ग: च, छ, ज, झ, ञ) | इतर (य, श)



मूर्धन्य (Cerebral)

Anatomy: जिभेचा शेंडा मूर्धेला (कठोर तालूच्या मागे) घासतो.

स्वर (ऋ) | व्यंजने (ट-वर्ग: ट, ठ, ड, ढ, ण) | इतर (र, ष, ळ)

मुखतील उच्चारस्थाने: भाग ३ (The Geography of Sound: Part 3)

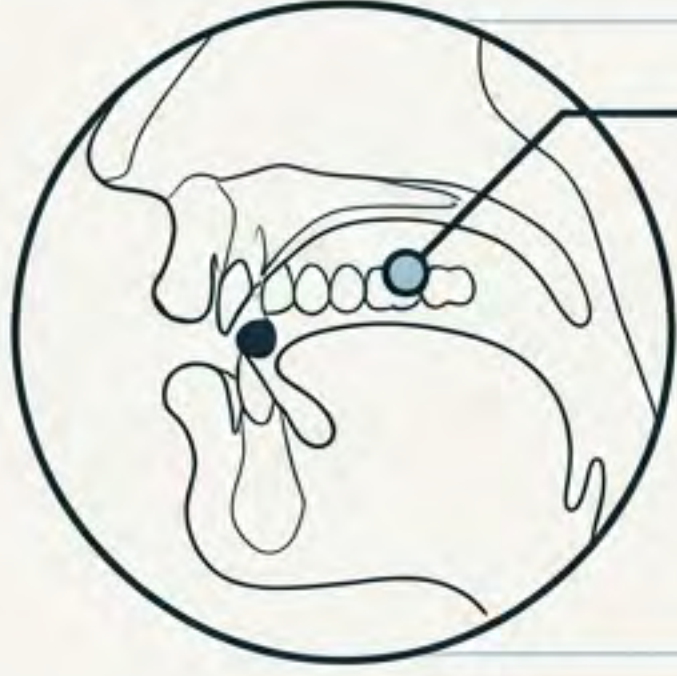

दंत्य (Teeth)

जिभेचे टोक दातांच्या मागे टेकते.

- (स्वर: [ल])
- व्यंजने: [त-वर्ग]
- इतर: [ल, स]

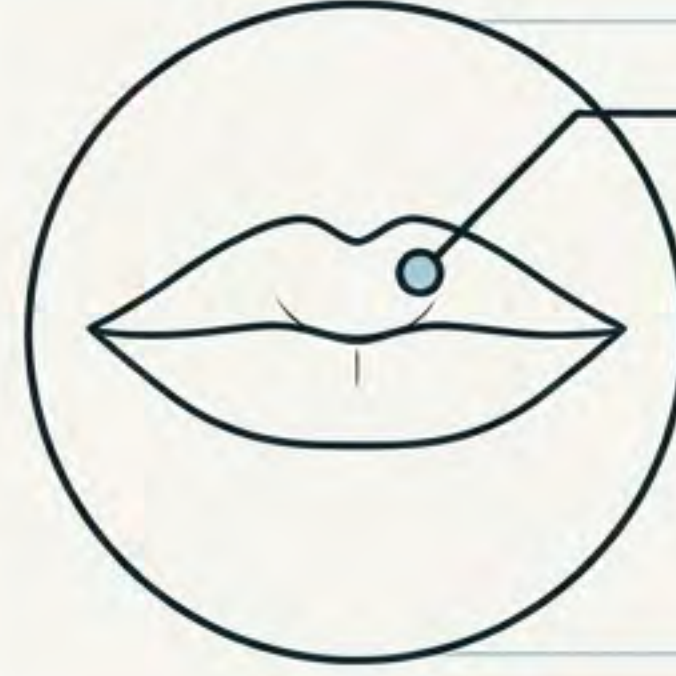

ओष्ठ्य (Lips)

दोन्ही ओठांचा संयोग होतो.

- (स्वर: [उ, ऊ])
- व्यंजने: [प-वर्ग]

संयुक्त उच्चारस्थाने (Hybrid Zones)



कंठतालव्य (कंठ + तालू) = [ए, ऐ]



कंठौष्ठ्य (कंठ + ओठ) = [ओ, औ]



दंतौष्ठ्य (दात + ओठ) = [व]



दंततालव्य (दात + तालू) = [च, छ, ज, झ]
(उदा. चव, झोप - जेथे 'य' चा उच्चार)

वर्णमाला: Quick Revision Cheat Sheet

५२ एकूण वर्ण = १४ (स्वर) + २ (स्वरादी) + ३४ (व्यंजने) + २ (संयुक्त)

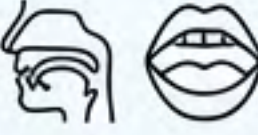
अनुनासिके (५): 

ङ, ज, ण, न, म

अर्धस्वर (४):

य, र, ल, व

उष्मे (३):

श, ष, स

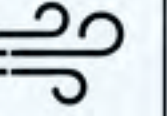

द्रविडी वर्ण (१): ऌ

ळ

आदत्त स्वर (२):

अँ, आँ

⚠ महाप्राण अपवादः

‘स’ महाप्राण आहे!

‘च’ अल्पप्राण आहे!

मराठी व्याकरण: भाषेचा आराखडा

शब्दांच्या जाती, वाक्यरचना आणि प्रयोगांचे दृश्यात्मक विश्लेषण.

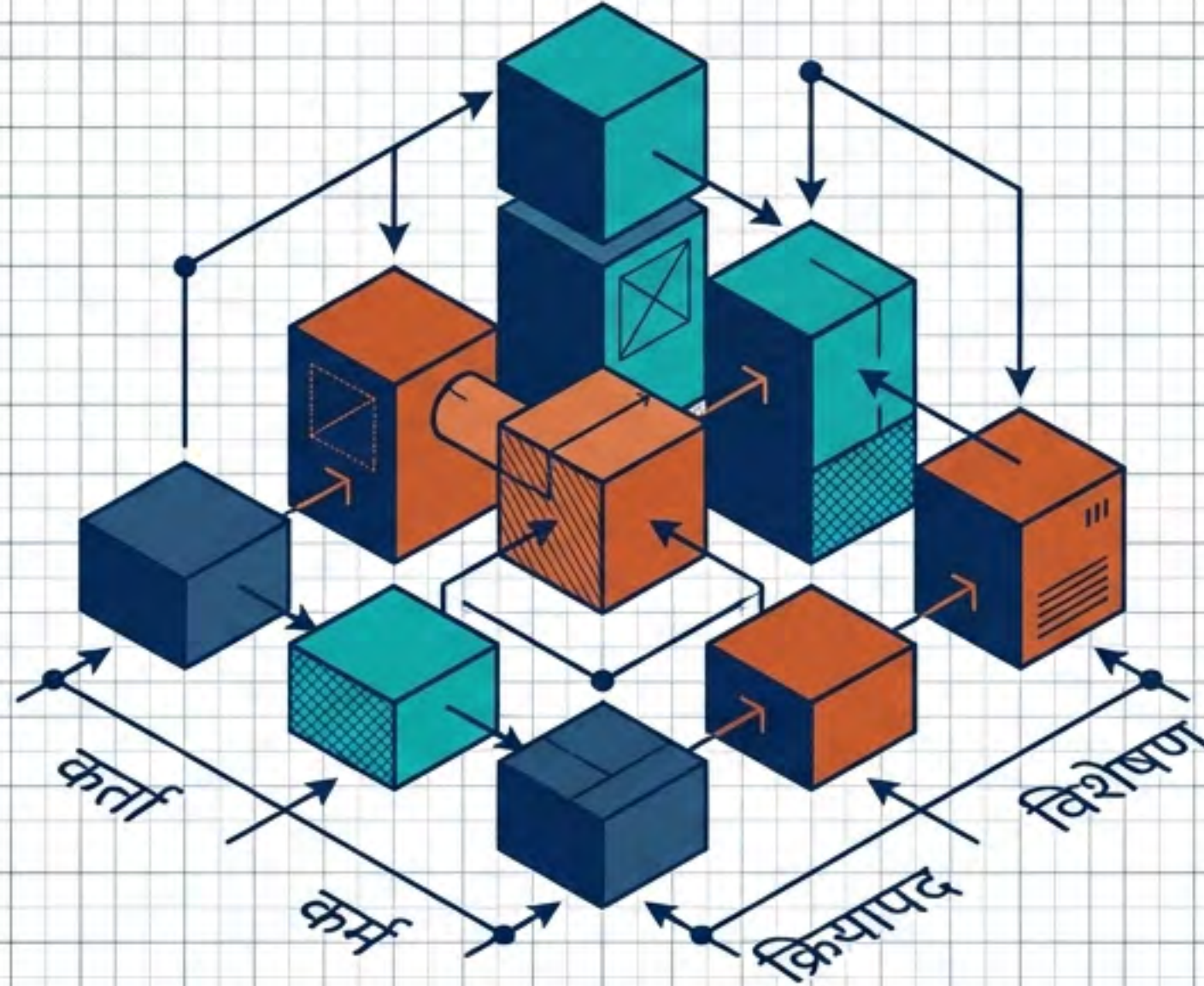

भाषेचा पाया: वर्णमाला

स्वर (Vowels)

अ आ इ ई उ ऊ ए ऐ ओ औ अं अः

भाषेचे मूळ
ध्वनी

व्यंजन (Consonants)

क ख ग घ ङ च छ ज झ ञ ट
ठ ड ढ ण त थ द ध न प फ ब बभ म
य र ल व श ष स ह ळ क्ष ज्ञ

स्वरांच्या मदतीने
पूर्ण होणारे ध्वनी

शब्दसिद्धी: शब्दांची निर्मिती प्रक्रिया

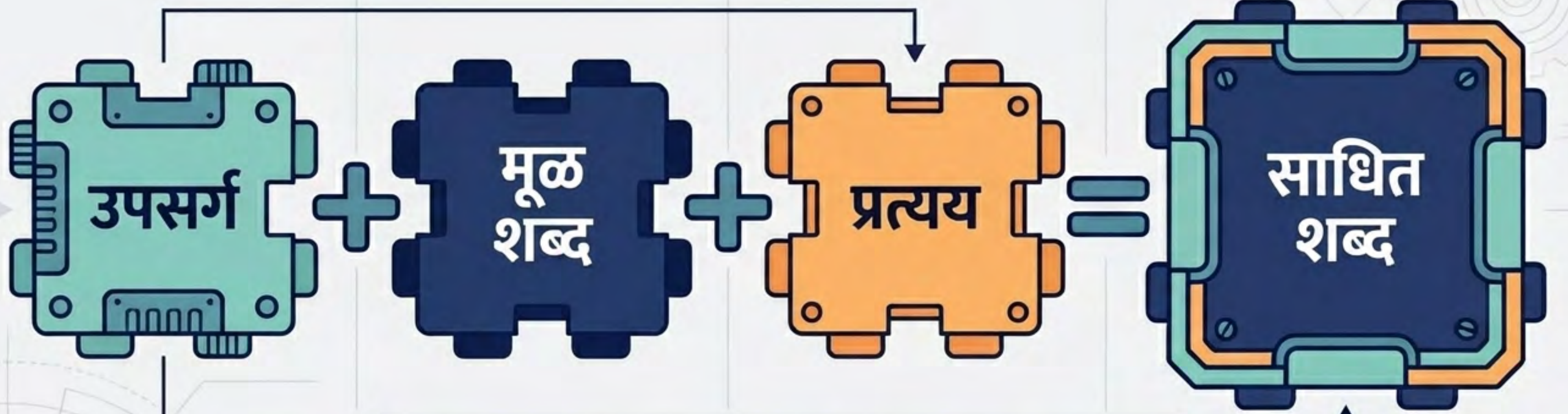

भाषेत नवीन शब्द कसे तयार होतात,
या प्रक्रियेला शब्दसिद्धी म्हणतात.

उपसर्ग वि. प्रत्यय: अचूक ओळख

उपसर्ग (Prefix)



मूळ शब्दाच्या आधी जोडले जाणारे अक्षर.

उदाहरणे

गैर + हजर = गैरहजर

सु + विचार = सुविचार

प्रत्यय (Suffix)

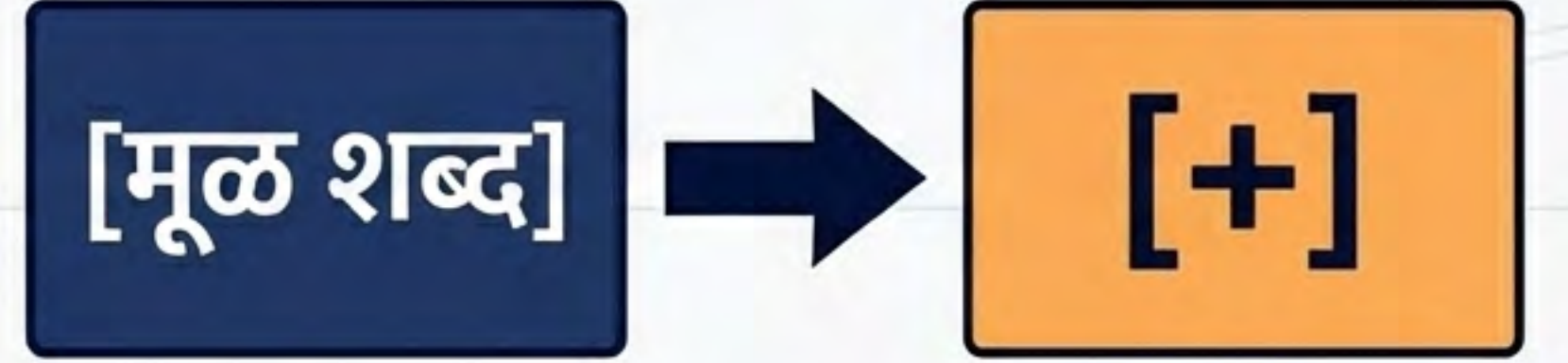

मूळ शब्दाच्या नंतर जोडले जाणारे अक्षर.

उदाहरणे

दुकान + दार = दुकानदार

देव + पण = देवपण

शब्दांच्या जाती: भाषेचे मुख्य स्तंभ



सर्वनाम: नामाचा पुनर्वापर टाळणारे शब्द



पुरुषवाचक

मी, आम्ही, तू,
तुम्ही, तो, ती, ते.



दर्शक

हा, ही, हे, तो,
ती, ते.



संबंधी

जो-तो, जी-ती,
जे-ते.



प्रश्नार्थक

कोण, काय,
कोणास.



**सामान्य /
अनिश्चित**

कोण, काय (जेव्हा प्रश्न
विचारण्यासाठी वापरत नाहीत).



आत्मवाचक

आपण, स्वतः

विशेषण: नामाची व्याप्ती मर्यादित करणारे शब्द

नाम (Noun)

गुणविशेषण

नामाचा गुण किंवा विशेष दाखवते.

सुंदर, शूर, दुष्ट

संख्याविशेषण

नामाची संख्या दर्शवते.

गणनावचक (एक, दोन)
क्रमवाचक (पहिला)
आवृत्तीवाचक (दुप्पट)
पृथकत्ववाचक (एक-एक)
अनिश्चित (सर्व, काही)

सार्वनामिक विशेषण

सर्वनामांपासून बनलेली विशेषणे.

माझा, तुझा, तो, हा, असला

क्रियापद: वाक्याचा अर्थ पूर्ण करणारे इंजिन

वाक्यामधील क्रिया दर्शवणारा आणि वाक्याचा अर्थ पूर्ण करणारा शब्द.



[मूळ शब्द] + [प्रत्यय] = [क्रियापद]
कर + तो = करतो



कृदंते / धातुसाधिते (उदा. 'खाऊन', 'खाताना') क्रिया दाखवतात पण अर्थ पूर्ण करत नाहीत, त्यामुळे ती क्रियापदे नाहीत!

कर्ता आणि कर्म ओळखण्याची अचूक पद्धत

१. मूळ धातू शोधा

क्रियापदातील प्रत्यय काढून मूळ धातू वेगळा काढा.
उदा: 'राम आंबा खातो' → धातू: खा

२. कर्ता शोधा

[धातू] + णारा/णारी/णारे + 'कोण?'
उदा: खाणारा कोण? → राम (कर्ता)

३. कर्म शोधा

[धातू] + 'काय?' किंवा 'कोणावर क्रिया घडते?'
उदा: खाण्याची क्रिया कोणावर घडते? → आंबा (कर्म)

क्रियापदांचे मुख्य प्रकार: कर्माची गरज

सकर्मक क्रियापद (Transitive)

वाक्याचा अर्थ पूर्ण होण्यासाठी
कर्माची गरज असते.

कर्ता



कर्म

क्रिया कर्त्यापासून सुरू होऊन कर्मावर थांबते.
उदा: गाय दूध देते. (देणारी कोण? गाय. काय देते? दूध).

अकर्मक क्रियापद (Intransitive)

वाक्याचा अर्थ पूर्ण होण्यासाठी
कर्माची आवश्यकता नसते.

कर्ता



क्रिया कर्त्यापासून सुरू होते व कर्त्यापाशीच थांबते.
उदा: तो बसला. (बसणारा कोण? तो. काय
बसला/कोणावर बसला? उत्तर नाही → कर्म नाही).

क्रियापदांचे इतर विशेष प्रकार



संयुक्त क्रियापद

[धातुसाधित] + [सहाय्यक क्रियापद]
दोन शब्दांतून एकच क्रिया दर्शविली जाते.
उदा: मुले खेळू लागली.



प्रायोजक क्रियापद

कर्ता स्वतः क्रिया न करता
दुसऱ्याकडून करवून घेतो.
उदा: आई बाळाला निजविते.



शक्य क्रियापद

कर्त्याला क्रिया करण्याचे सामर्थ्य
किंवा शक्यता दर्शवते.
उदा: मला आता काम करवते.



उभयविध क्रियापद

एकच क्रियापद वेगवेगळ्या वाक्यांत
सकर्मक आणि अकर्मक म्हणून वापरता येते.
उदा: त्याने दार उघडले (सकर्मक) /
घराचे दार उघडले (अकर्मक).

क्रियाविशेषण अव्यय: क्रियेची अधिक माहिती

कालवाचक
आज, उद्या, नेहमी, पूर्वी

केव्हा?

परिमाणवाचक
थोडे, अत्यंत,
पुष्कळ, कमी

किती?

क्रियापद

कोठे?

स्थलवाचक
येथे, वर, खाली,
मागे, सर्वत्र

कसे?

रीतिवाचक
हळू, जलद, मुद्दाम,
आपोआप

प्रयोग म्हणजे काय? (Sentence Mechanics)

वाक्यात कर्ता किंवा कर्म यांपैकी कोणाच्या लिंग व वचनुसार क्रियापद बदलते, या रचनेला 'प्रयोग' म्हणतात.

जो धातूवर हुकूमत गाजवतो, त्याचा प्रयोग होतो.

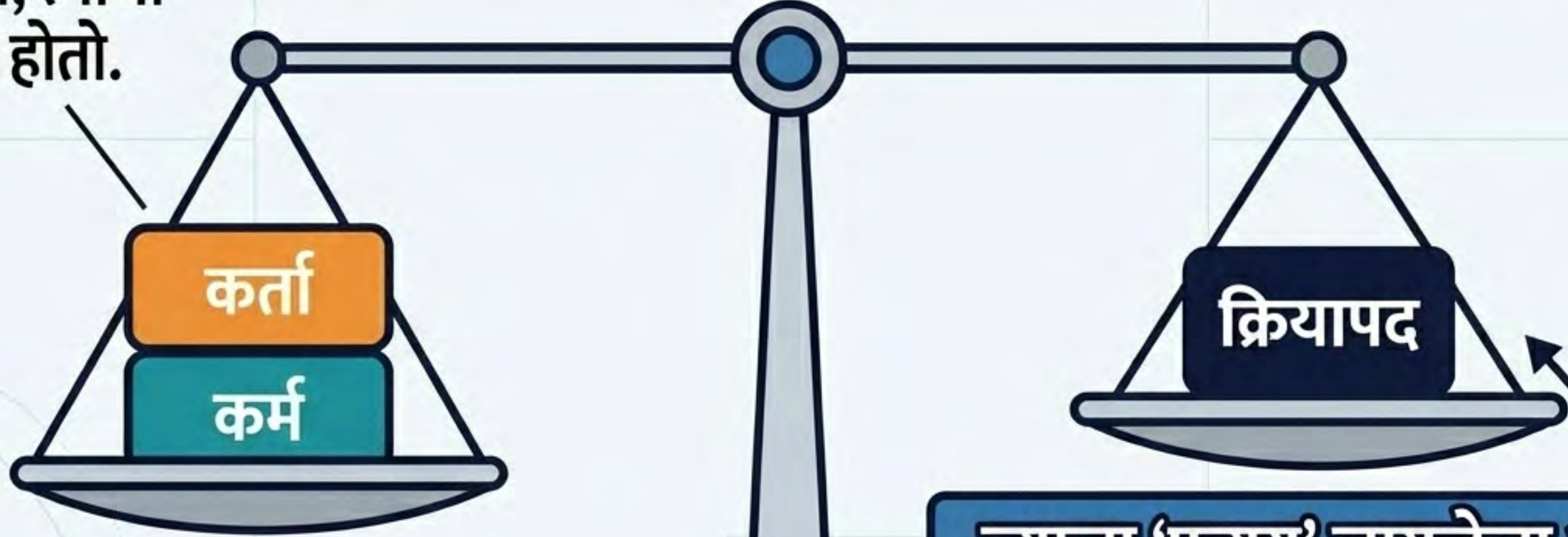

ज्याला 'प्रत्यय' लागलेला असतो, तो क्रियापद बदलू शकत नाही!

प्रयोगाचे प्रकार ओळखण्याची 'शॉर्टकट' पद्धत

प्रयोगाचा प्रकार	ओळखण्याची खूण (नियम)	कर्ता प्रत्यय?	कर्म प्रत्यय?
कर्तरी प्रयोग	क्रियापद कर्त्यानुसार बदलते.	✗ (नसतो)	✗ / ✓ (असू शकतो किंवा नसतो)
कर्मणी प्रयोग	क्रियापद कर्मानुसार बदलते.	✓ (असतो)	✗ (नसतो)
भावे प्रयोग	क्रियापद स्वतंत्र असते (बदलत नाही).	✓ (असतो)	✓ (असतो)

कर्तरी: राम आंबा खातो.

कर्मणी: रामाने आंबा खाल्ला.

भावे: रामाने रावणास मारले.

द अल्टिमेट ब्ल्यू-प्रिंट



“ मराठी व्याकरण ही पाठांतराची नाही, तर रचना समजून घेण्याची कला आहे.



मराठी व्याकरण: एक भाषिक आरेख

शब्दसिद्धी, समास आणि शुद्धलेखन यांची संरचनात्मक उकल

स्पर्धा परीक्षा आणि प्रगत अभ्यासासाठी

भाषेची पायाभरणी

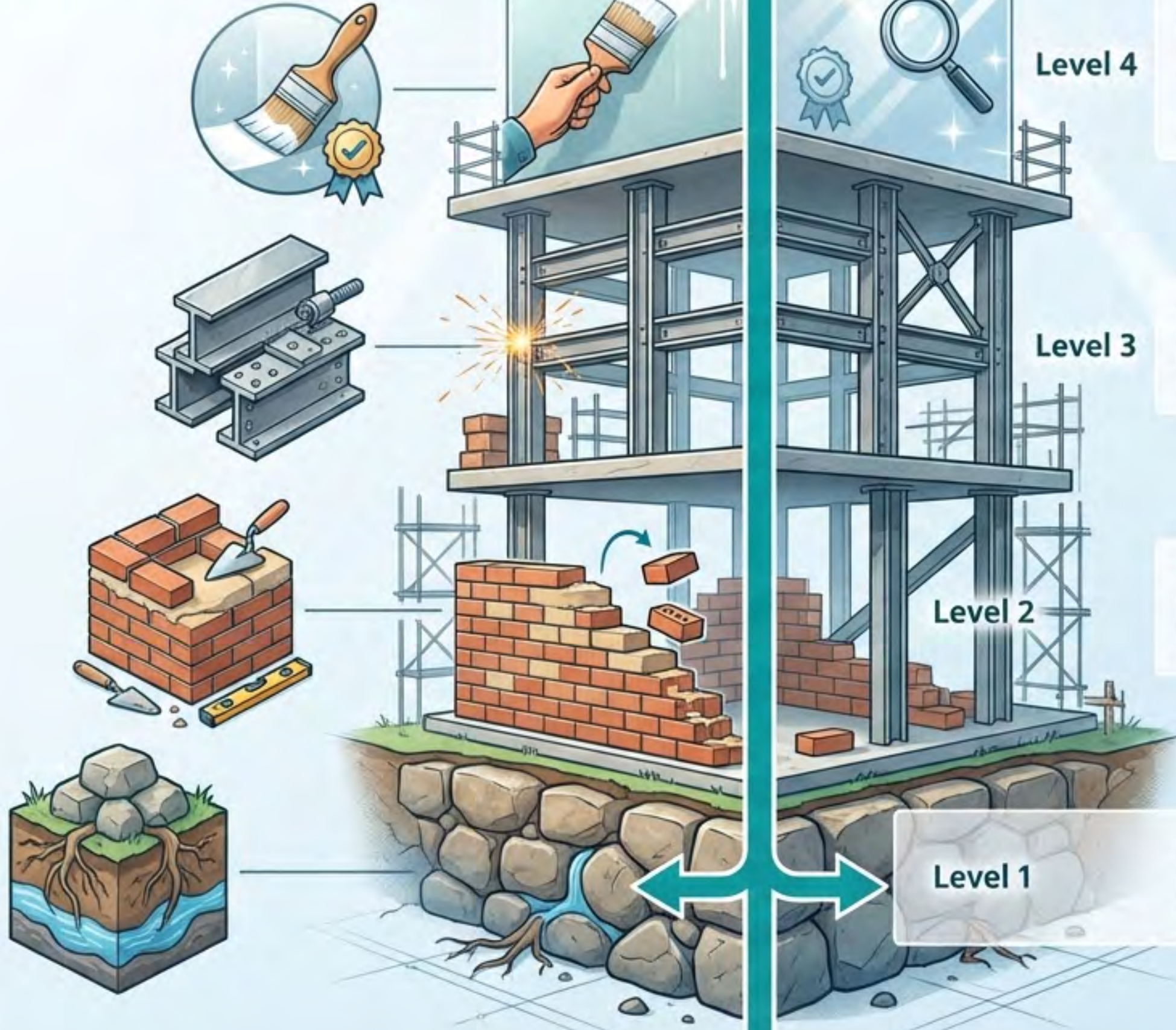

अंतिम संस्कार:
शुद्धलेखनाचे नियम
भाषेचे अचूक आणि प्रमाण रूप

संरचना: संधी व समास
शब्दांचे एकत्रीकरण कसे होते?

विटा आणि चुना: उपसर्ग व प्रत्यय
शब्दांची रचना कशी होते?

पाया: शब्दसिद्धी
शब्दांचा उगम कोठून झाला?

शब्दसिद्धी: शब्दांचा उगम

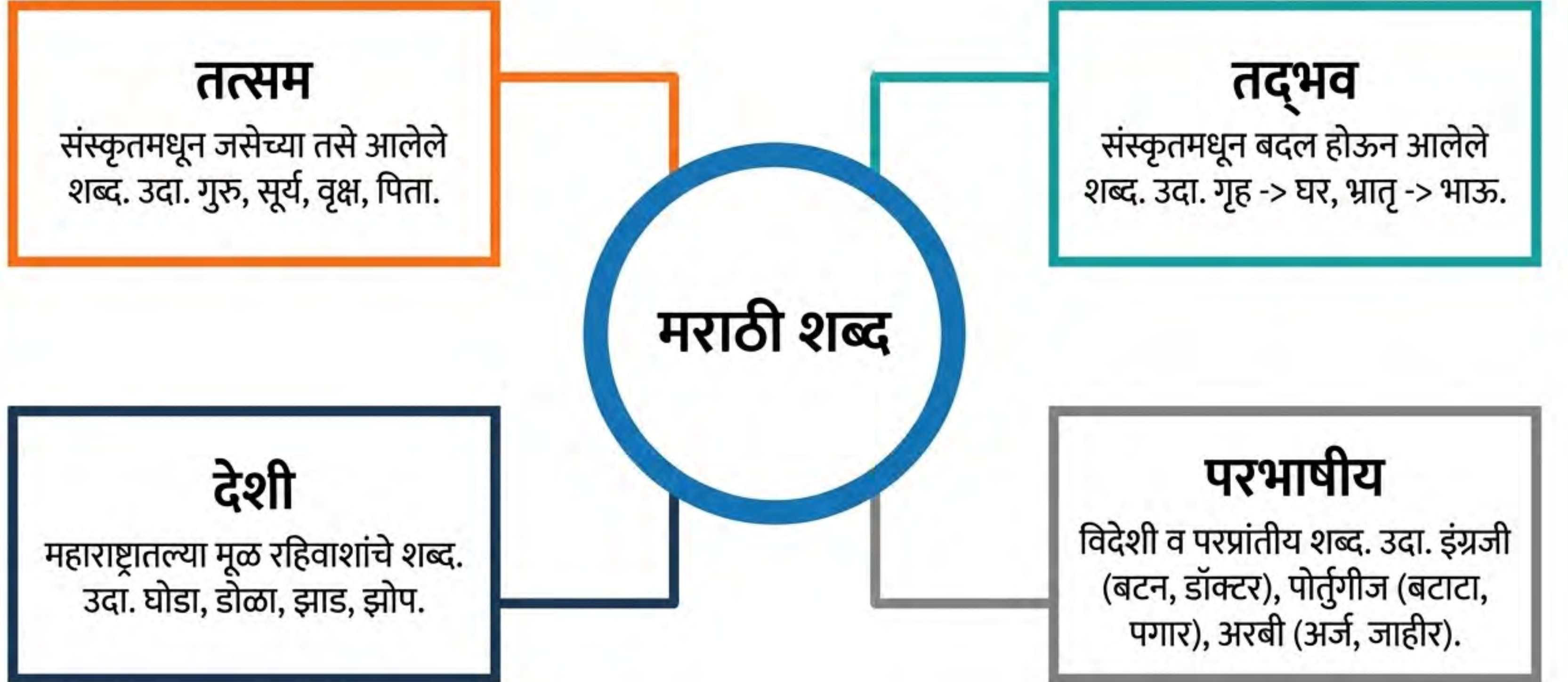

तत्सम ते तद्भवः भाषिक स्थित्यंतर

तत्सम (मूळ संस्कृत रूप)		तद्भव (मराठीतील सोपे रूप)
अज्ञान	→	अडाणी
कर्म	→	काम
कर्ण	→	कान
भ्रातृ	→	भाऊ
मक्षिका	→	माशी

ध्वनीतील बदल

जोडक्षरे आणि कठीण उच्चार असलेल्या संस्कृत शब्दांचे मराठीत सोप्या आणि सुटसुटीत रूपात रूपांतर झाले.

शब्दांची रचना

[उपसर्ग] + [मूळ शब्द/धातू] + [प्रत्यय] = [साधित शब्द]

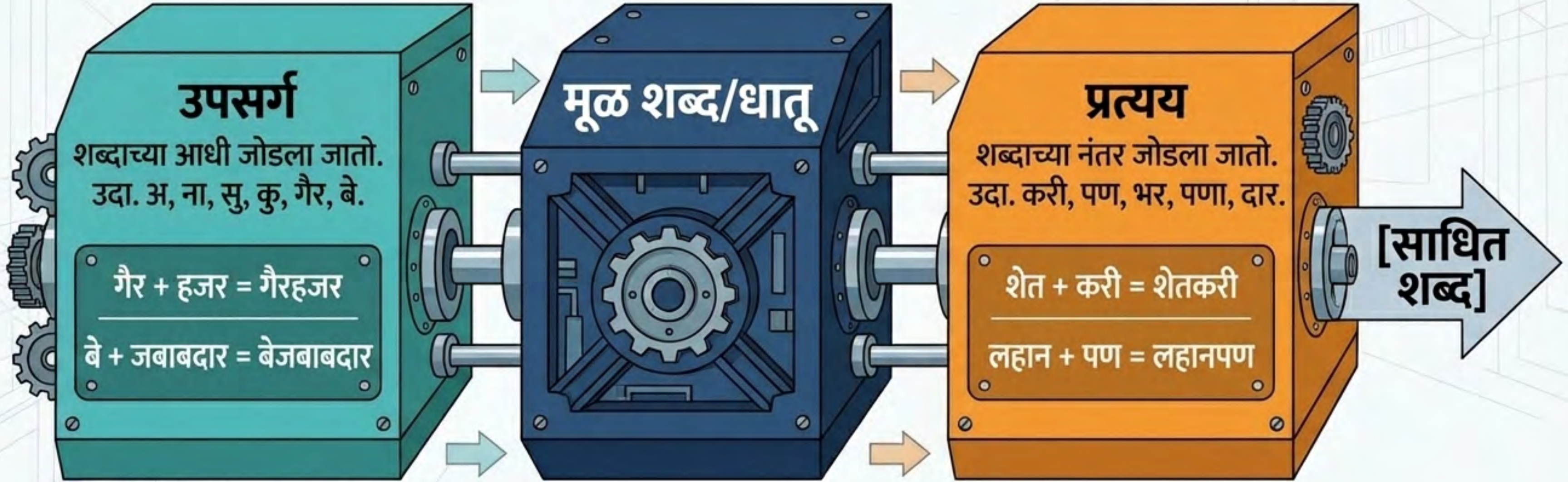

धातू: क्रियापदाचा गाभा

वाक्याचा अर्थ पूर्ण करणारा क्रियावाचक शब्द म्हणजे 'क्रियापद'. पण धातू म्हणजे काय?

$$\begin{array}{ccc} \boxed{\text{[खातो]}} & - & \boxed{\text{[-तो]}} = \boxed{\text{[खा]}} \\ \text{क्रियापद} & & \text{प्रत्यय} & & \text{धातू} \end{array}$$

अधिक उदाहरणे

हसतो → हस

पडतो → पड

खेळतो → खेळ

धातू हा प्रत्यय रहित असतो.

समास: भाषेतील काटकसर

९-८-८
सम + अस =
एकत्र करणे



पुरणपोळी

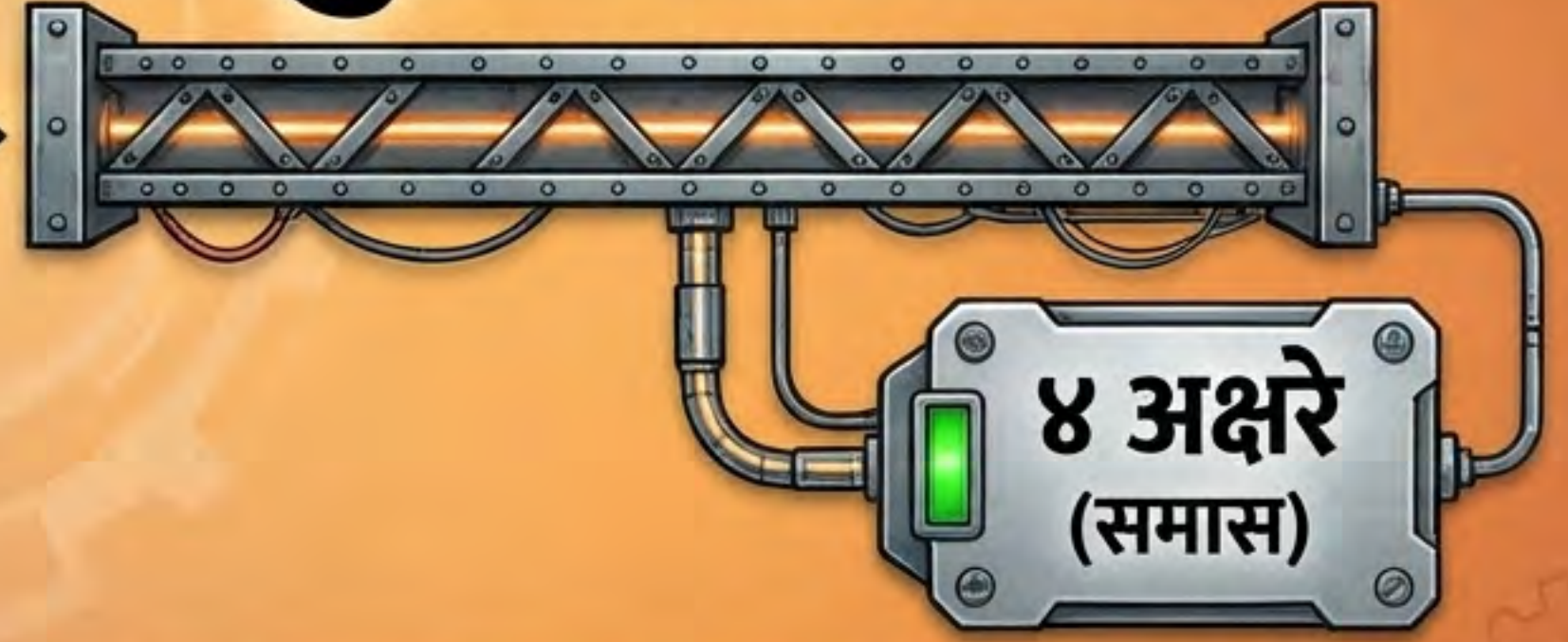

दोन शब्दांमधील विभक्ती प्रत्यय किंवा शब्द गाळून जो जोडशब्द तयार होतो, त्याला 'सामासिक शब्द' म्हणतात.

समास प्रधानता तक्का

अव्ययीभाव समास



पहिले पद प्रधान

तत्पुरुष समास



दुसरे पद प्रधान

द्वंद्व समास



दोन्ही पदे प्रधान

बहुव्रीही समास









दोन्ही पदे गौण, तिसऱ्याच पदाचा बोध

वजन आणि संतुलन भाग १



अव्ययीभाव समास

पहिला शब्द उपसर्ग (संस्कृत/फारसी) असतो आणि तो क्रियाविशेषणासारखे काम करतो.

	आ + जन्म = आजन्म (जन्मापासून)	
	यथा + शक्ती = यथाशक्ती (शक्तीप्रमाणे)	
	दर + रोज = दररोज (प्रत्येक दिवशी)	



तत्पुरुष समास

दुसरा शब्द महत्त्वाचा असतो आणि विग्रह करताना विभक्ती प्रत्यय घालावा लागतो.

	तोंडपाठ = तोंडाने पाठ	
	कंबरपट्टा = कंबरेसाठी पट्टा	
	महादेव = महान असा देव	

वजन आणि संतुलन भाग २: द्वंद्व समास



दोन्ही पदे अर्थाच्या दृष्टीने
समान दर्जाची (प्रधान) असतात.

इतरेतर द्वंद्व

आणि, व

आईबाप (आई आणि बाप)
बहीणभाऊ (बहीण आणि भाऊ)

वैकल्पिक द्वंद्व

किंवा, अथवा

खरेखोटे (खरे किंवा खोटे)
पासनापास (पास अथवा नापास)

समाहार द्वंद्व

वगैरे

चहापाणी (चहा, पाणी व इतर पदार्थ)
केरकचरा (केर, कचरा व इतर)

बहुव्रीही समास: 'तिसन्याच' पदाचा बोध

दोन्ही पदे महत्त्वाची नसून, त्यावरून तिसन्याच एका गोष्टीचा बोध होतो. सामासिक शब्द हे विशेषण असते.

[नील]

+

[कंठ]



निळा आहे कंठ
ज्याचा असा तो



= शंकर

प्रकार (Sub-types)

- विभक्ती: प्राप्तधन (प्राप्त आहे धन ज्याला तो)
- नत्र: अनंत (नाही ज्याला अंत तो)
- सह: सानंद (आनंदासहित आहे असा तो)
- प्रादि: सुलोचना (सु नयन असलेली स्त्री)

शुद्धलेखन उकल १: अनुस्वाराचे नियम

अक्षरावर अनुस्वार
द्यावा का?

उच्चार स्पष्ट आणि
खणखणीत आहे का?

होय

शीर्षबिंदू द्यावा.
उदा: चिंच, आंबा, निबंध.

उच्चार अस्पष्ट
आहे का?

होय

अनुस्वार देऊ नये.
उदा: हसणे, धावणे, कोठे.

शब्दापुढे य्, र्, ल्, व्,
श्, ष्, स्, ह आहे का?

होय

केवळ शीर्षबिंदू द्यावा.
उदा: संयम, सिंह, संवाद.

अनेकवचन किंवा
आदरार्थी रूप आहे का?

होय

सामान्यरूपावर
अनुस्वार द्यावा.
उदा: लोकांना, राज्यपालांचे.

शुद्धलेखन उकल २: ऱ्हस्व-दीर्घ तंत्र

[उपान्त्य अक्षर]
(Second-to-last)



[अन्त्य अक्षर]
(Last Letter)

१. शब्दाचे शेवटचे अक्षर (End of Word)

इतर शब्दांच्या अंती येणारा इकार/उकार
दीर्घ लिहावा.

पाटी, जादू, पैलू, कवी.

अपवाद: 'आणि', 'नि', 'परंतु' ही
अव्यये नेहमी ऱ्हस्व लिहावीत.

२. उपान्त्य अक्षर (Second-to-last)

A शेवटचे अक्षर दीर्घ असल्यास, उपान्त्य
अक्षर ऱ्हस्व लिहावे. उदा: किडा, पिसू, फुगा.

B मराठी शब्द अ-कारान्त (व्यंजनान्त)
असल्यास, उपान्त्य अक्षर दीर्घ लिहावे.
उदा: कठीण, विहीर, ऊस, तूप.

मराठी व्याकरण उकल: मास्टर फ्रेमवर्क

कोणत्याही शब्दाचे विश्लेषण करण्यासाठी ३-टप्पे

बिनशर्त

- १. मूळ (Origin):** 'बिन' हा परभाषीय (फारसी) उपसर्ग आहे.
- २. रचना (Structure):** [बिन] + [शर्त]
→ अव्ययीभाव समास (पहिला शब्द प्रधान).
- ३. रूप (Orthography):** 'शर्त' हे अ-कारान्त असल्याने, 'बिन' मध्ये मुळाप्रमाणे ऱ्हस्व इकार.

गजानन

- १. मूळ (Origin):** 'गज' आणि 'आनन' हे तत्सम (संस्कृत) शब्द आहेत.
- २. रचना (Structure):** गजाचे आहे आनन ज्याला तो → बहुव्रीही समास (गणपती).
- ३. रूप (Orthography):** 'गजानन' मधील शेवटचे अक्षर अ-कारान्त असल्याने, नियमानुसार शुद्धलेखन.

पाठांतर नव्हे, संरचनात्मक समज!

मराठी व्याकरण: शब्दांच्या जाती

भाषा समजून घेण्याचा मास्टर 'ब्ल्यूप्रिंट'

स्पर्धा परीक्षा आणि विद्यार्थ्यांसाठी एक परिपूर्ण मार्गदर्शक

भाषेचा मूळ सांगाडा: शब्दांच्या ८ जाती

विकारी शब्द (सव्यय)

जे शब्द लिंग, वचन, विभक्तीनुसार बदलतात

नाम

सर्वनाम

विशेषण

क्रियापद

अविकारी शब्द (अव्यय)

ज्यांच्या मूळ रूपात कोणताही बदल होत नाही

क्रियाविशेषण
अव्यय

शब्दयोगी
अव्यय

उभयान्वयी
अव्यय

केवलप्रयोगी
अव्यय

विकारी शब्द: वाक्याचे ४ मुख्य स्तंभ



नाम

(वाक्याचा राजा)



सर्वनाम

(नामाचा प्रतिनिधी)



विशेषण

(नामाचा रंग भरणारा)



क्रियापद

(वाक्याचे इंजिन)



नाम: ओळखीचे साधन

प्रत्यक्षात असलेल्या किंवा काल्पनिक वस्तूंना दिलेले नाव.

सामान्य नाम सामान्य नाम

एकाच जातीच्या पदार्थातील समान गुणधर्मांमुळे दिले जाणारे नाव.

उदा.

मुलगा, नदी, पर्वत, शहर

विशेष नाम विशेष नाम

एकाच जातीतील विशिष्ट व्यक्तीचा, प्राण्याचा किंवा वस्तूचा बोध करणारे नाव.

उदा.

राम, गोदावरी, सह्याद्री, पुणे

भाववाचक नाम भाववाचक नाम

गुण, धर्म, किंवा भाव दर्शविणारे नाव. हे आपण पाहू शकत नाही, फक्त अनुभवू शकतो.

उदा.

सौंदर्य, शहाणपण, गरिबी

तुलनात्मक तक्ता: सामान्य नाम vs. विशेष नाम



सामान्य नाम

विशेष नाम



संकल्पना	संपूर्ण जातीचे नाव	स्वतःचे नाव
	मुलगा	→ राम, सचिन
	नदी	→ गोदावरी, गंगा
	पर्वत	→ सह्याद्री, हिमालय
	राक्षस	→ कुंभकर्ण

विशेष नामाचे अनेकवचन होत नाही. ते नेहमी एकवचनी असते.

सूत्रांचा वापर: भाववाचक नाम कसे तयार होते?

विशेषण किंवा नामाला प्रत्यय लावून भाववाचक नामे तयार होतात.

सुंदर + य = सौंदर्य

शहाणा + पण/पणा = शहाणपण

गरीब + ई = गरिबी

नम्र + ता = नम्रता

गुलाम + गिरी = गुलामगिरी



सर्वनाम: नामाचा प्रतिनिधी

वाक्यातील नामाचा वारंवार होणारा उच्चार टाळण्यासाठी वापरला जाणारा शब्द.

मी	तू	तो
हा	जो	कोण
काय	आपण	स्वतः

Behavior Analysis

लिंगानुसार बदलणारी (३)

तो (ती, ते), हा (ही, हे), जो (जी, जे)

वचनानुसार बदलणारी (५)

मी (आम्ही), तू (तुम्ही), तो (ते, त्या, ती),
हा (हे, ह्या, ही), जो (जे, ज्या, जी)

सर्वनामांचे विश्व



दृष्टिकोन त्रिकोण: पुरुषवाचक सर्वनाम

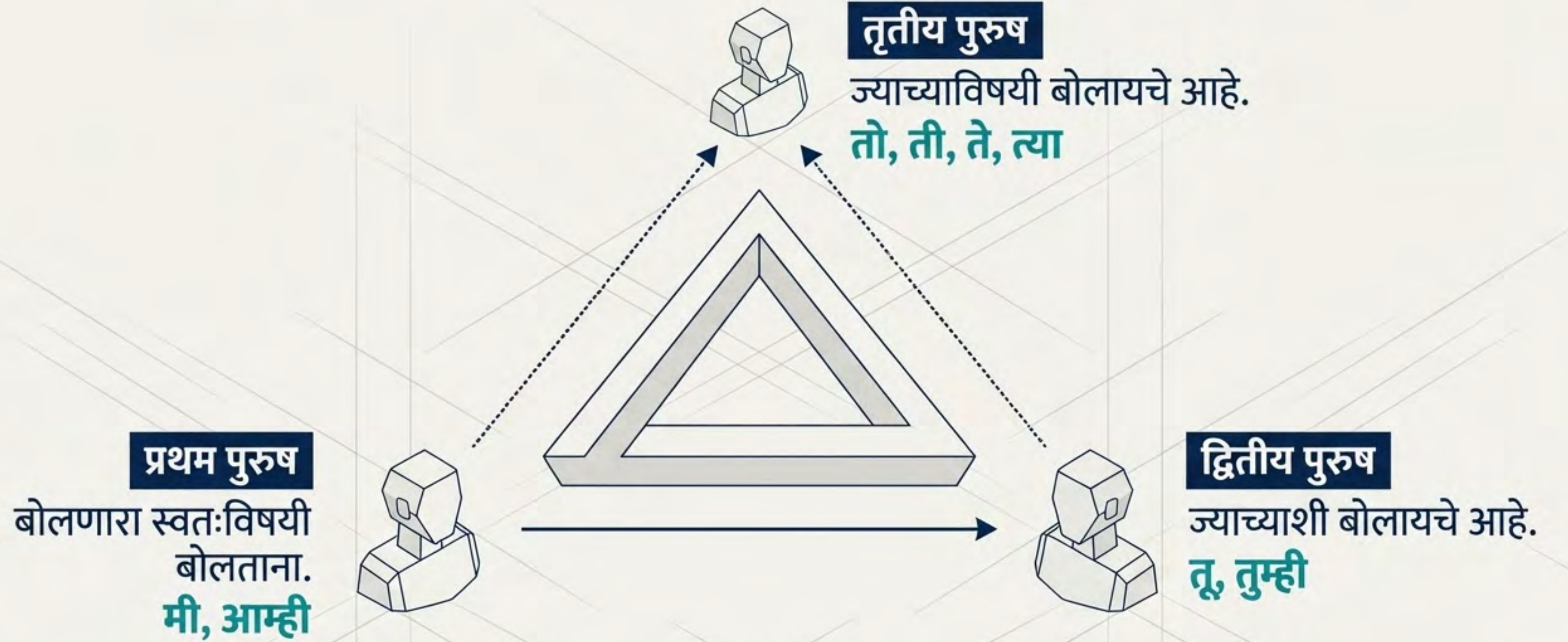

विशेषण: नामाचा रंग भरणारा



नामाबद्दल विशेष माहिती सांगून त्याची व्याप्ती मर्यादित करणारा शब्द.

गुणवाचक

नामाचा रंग, रूप,
किंवा गुण दर्शवते.

उदा. हिरवे रान, शूर
मुलगा, पांढरा ससा

संख्यावाचक

नामाची संख्या
दर्शवते.

उदा. दहा मुले,
थोडी साखर

सार्वनामिक

सर्वनामापासून बनलेले
विशेषण.

उदा. हे झाड, माझे
पुस्तक

सूक्ष्मदर्शी: संख्यावाचक विशेषणाचे ५ प्रकार

गणनावचक

वस्तूंची मोजणी.
(उदा. दहा मुले,
अर्धा तास)

क्रमवाचक

रांगेतील क्रम.
(उदा. पहिला क्रमांक,
पाचवे वर्ष)

आवृत्तीवाचक

किती वेळा
आवृत्ती झाली.
(उदा. दुप्पट रस्ता,
तिहेरी रंग)

पृथकत्ववाचक

वेगळा बोध /
गट करणे. (उदा.
पाच-पाच चा गट,
एकेक मुलगा)

अनिश्चित

निश्चित संख्या नाही.
(उदा. काही मुले,
भरपूर पाणी,
थोडी जागा)

क्रियापद: वाक्याचे इंजिन

वाक्याचा अर्थ पूर्ण करणारा क्रियावाचक शब्द.



धातूाधिते (कृदंते) क्रिया अपुरी दाखवतात आणि ती वाक्याच्या शेवटी येत नाहीत (उदा. 'धावणे' आरोग्यासाठी चांगले असते). क्रियापद नेहमी अर्थ पूर्ण करते.

चाचणी फ्लोचार्ट: सकर्मक की अकर्मक?

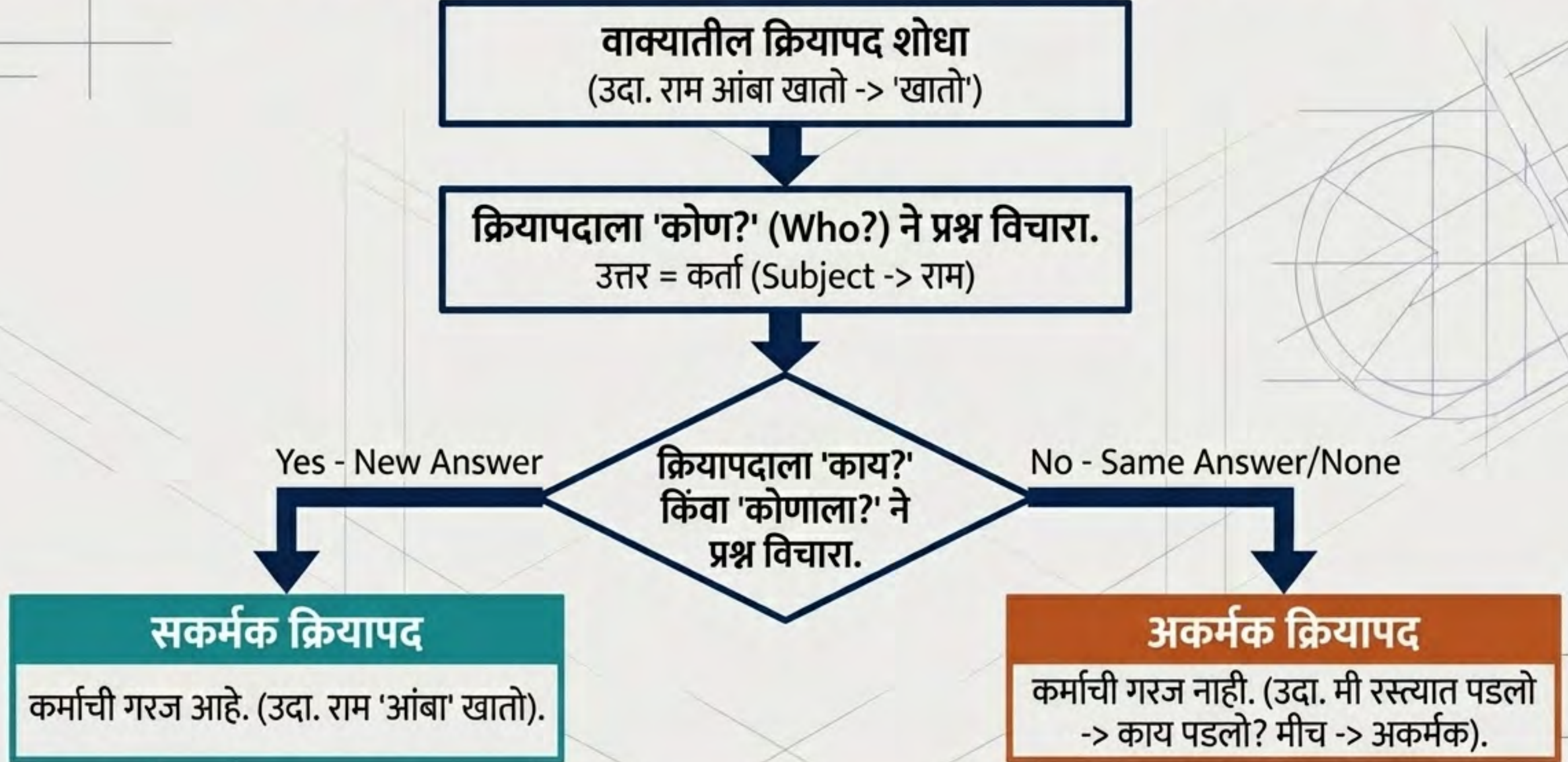

विशेष क्रियापदे



संयुक्त

धातुसाधित + सहाय्यक
क्रियापद = एकच क्रिया.

उदा. बाळ एवढा लाडू
खाऊन टाक.



प्रयोजक

कर्ता क्रिया स्वतः न करता
दुसऱ्याकडून करवून घेतो.

उदा. आई मुलांना हसविते.
बाबा मुलांना खेळवितात.



शक्य

कर्त्यामध्ये क्रिया करण्याचे
सामर्थ्य किंवा शक्यता असते.

उदा. आजारी माणसाला आता
थोडे बसवते. मला काम करवते.

अंतिम सांगाडा: वाक्याचे विच्छेदन



व्याकरणाचे नियम पाठ करू नका, भाषेची रचना समजून घ्या

मराठी व्याकरणाचा आलेख

नाम आणि सर्वनाम: विकारी शब्दांची संपूर्ण रचना आणि स्पर्धा परीक्षा ट्रिक्स



शब्दांच्या जाती: मूळ वर्गीकरण

विकारी / सव्यय

लिंग, वचन, आणि
विभक्तीनुसार बदलणारे



१. नाम

२. सर्वनाम

३. विशेषण

४. क्रियापद

आजचा फोकस

अविकारी / अव्यय

कोणताही बदल
न होणारे



५. क्रियाविशेषण

६. शब्दयोगी

७. उभयान्वयी

८. केवलप्रयोगी

नामांचे मुख्य ३ स्तंभ

सामान्य नाम

एकाच जातीच्या पदार्थांना दिलेले समान नाव.

उदाहरणे:
मुलगा, शाळा,
नदी, पर्वत.

विशेष नाम

एका विशिष्ट व्यक्तीचा, प्राण्याचा किंवा वस्तूचा बोध.

उदाहरणे:
राम, गंगा, हिमालय,
मुंबई.

भाववाचक नाम

प्राणी किंवा पदार्थातील गुणांचा, भावनांचा अथवा स्थितीचा बोध.

उदाहरणे:
आनंद, सौंदर्य,
बालपण.

टीप: समूहवाचक (उदा. थवा) आणि पदार्थवाचक (उदा. सोने) हे सामान्य नामांचेच उपप्रकार मानले जातात.

भाववाचक नाम निर्मिती सूत्रे

+

➤ [मूळ शब्द] + [प्रत्यय (Suffix)] = [भाववाचक नाम]

1. [नवल] + [आई] = [नवलाई]

2. [शहाणा] + [पण / पणा] = [शहाणपण]

3. [सुंदर] + [य / र्य] = [सौंदर्य]

1. [पाटील] + [की] = [पाटीलकी]

2. [गुलाम] + [गिरी] = [गुलामगिरी]

3. [गोड] + [वा] = [गोडवा]



स्थिती व कृती दाखविणारी नामे सुद्धा भाववाचक असतात!
(उदा. कृती: उडी, नृत्य, हास्य | स्थिती: बालपण, झोप).

नामांचे बहुरूपी स्वरूप: वाक्यानुसार बदल

विशेषनाम -> सामान्यनाम

आमचा मुलगा कुंभकर्ण आहे.



या गावात चार उमाजी नाईक आहेत.
(अनेकवचनी वापरल्यास किंवा उपमा दिल्यास विशेषनाम 'सामान्यनाम' बनते)

भाववाचक -> विशेषनाम

शांती ही सर्वांना हवी असते.



शांती कार्यक्रमाला गेली. (व्यक्तीला नाव दिल्यास भाववाचक नाम 'विशेषनाम' बनते)

सामान्यनाम -> विशेषनाम

तो एका नगर मध्ये राहतो.



माझा मित्र नगरहून आला.
(एका विशिष्ट शहराचा बोध = विशेषनाम)

परीक्षेसाठी 'सुवर्ण नियम'

मराठीतील ३ नामांपैकी
फक्त सामान्य नामाचे
अनेकवचन होते.

भाववाचक नाम व विशेष
नाम यांचे अनेकवचन होत
नाही.

जर **भाववाचक** नाम अनेकवचनी
वापरले, तर ते **भाववाचक** न राहता
'**सामान्यनाम**' बनते!
उदा: "त्या निवडणुकीत लोकांच्या
पुष्कळ भावना दुखावल्या."

सर्वनाम: नामाचा प्रतिनिधी



रोहन व्याकरण शिकतो.

रोहन

रोहन हुशार आहे.

रोहन व्याकरण शिकतो.

तो

हुशार आहे.

नामाचा पुनरुच्चार टाळण्यासाठी नामाच्या जागी येणाऱ्या विकारी शब्दाला 'सर्वनाम' म्हणतात. सर्वनामांना स्वतःचा अर्थ नसतो, तो नामावरून प्राप्त होतो.

मूळ ९ सर्वनामे आणि त्यांचे विकार

१. मी	२. तू	३. तो
४. हा	५. जो	६. कोण
७. काय	८. आपण	९. स्वतः

Control Panels

लिंगानुसार बदलणारी (३)



तो (ती/ते), हा (ही/हे), जो (जी/जे)

Control Panels

वचनानुसार बदलणारी (५)



मी (आम्ही), तू (तुम्ही), तो (ते), हा (हे), जो (जे)

कोण, काय, आपण, स्वतः ही ४ सर्वनामे अविकारी (न बदलणारी) आहेत.

सर्वनामांचे ६ प्रकार



प्रश्नार्थक विरुद्ध अनिश्चित सर्वनाम

प्रश्नार्थक सर्वनाम

?

अनिश्चित/सामान्य सर्वनाम

./!

वाक्यात प्रश्न विचारण्यासाठी वापर.

निश्चित कोणत्या नामाबद्दल आली आहेत हे सांगता येत नाही.

वाक्याच्या शेवटी प्रश्नचिन्ह (?) असते.

वाक्याच्या शेवटी पूर्णविराम (.) किंवा उद्गारवाचक चिन्ह (!) असते.

१. तुमच्यापैकी **कोण** धडा वाचणार?
२. त्या पेटीत **काय** आहे?

१. **कोणी कोणास** हसू नये.
२. त्या पेटीत **काय** आहे ते सांगा.

'आपण' आणि 'स्वतः' चे संदर्भ

आपण /
स्वतः

पुरुषवाचक सर्वनाम

- Context Trigger: जेव्हा 'आपण' चा अर्थ तुम्ही असा होतो.
- Role: बोलणारा समोरच्या व्यक्तीचा आदरार्थी उल्लेख करत आहे.
- Example: उदा: आपण कोठून आलात? (आपण - तुम्ही)

आत्मवाचक सर्वनाम

- Context Trigger: जेव्हा 'आपण' चा अर्थ स्वतः असा होतो.
- Role: वाक्यात आधी आलेल्या नामाचा पुन्हा उल्लेख करण्यासाठी.
- Examples: उदा: तो आपण होऊन माझ्याकडे आला. / मी स्वतः त्याला पाहिले. (आपण - स्वतः, स्वतः)

'विकारी' मास्टर डॅशबोर्ड

नाम

- प्रकार: सामान्य, विशेष, भाववाचक
- अनेकवचन नियम: फक्त सामान्य नामाचे अनेकवचन होते.
- बदल: विशेष/भाववाचक नाम + अनेकवचन = सामान्य नाम.

सर्वनाम

- एकूण मूळ सर्वनामे: ९
- लिंगानुसार बदलणारी: ३ (तो, हा, जो)
- वचनानुसार बदलणारी: ५ (मी, तू, तो, हा, जो)
- प्रकार: ६ (पुरुषवाचक, दर्शक, संबंधी, प्रश्नार्थक, अनिश्चित, आत्मवाचक)

लक्षात ठेवा: नाम आणि सर्वनाम हे दोन्ही 'विकारी' आहेत, म्हणजे वाक्याच्या संदर्भानुसार त्यांचे रूप बदलते.

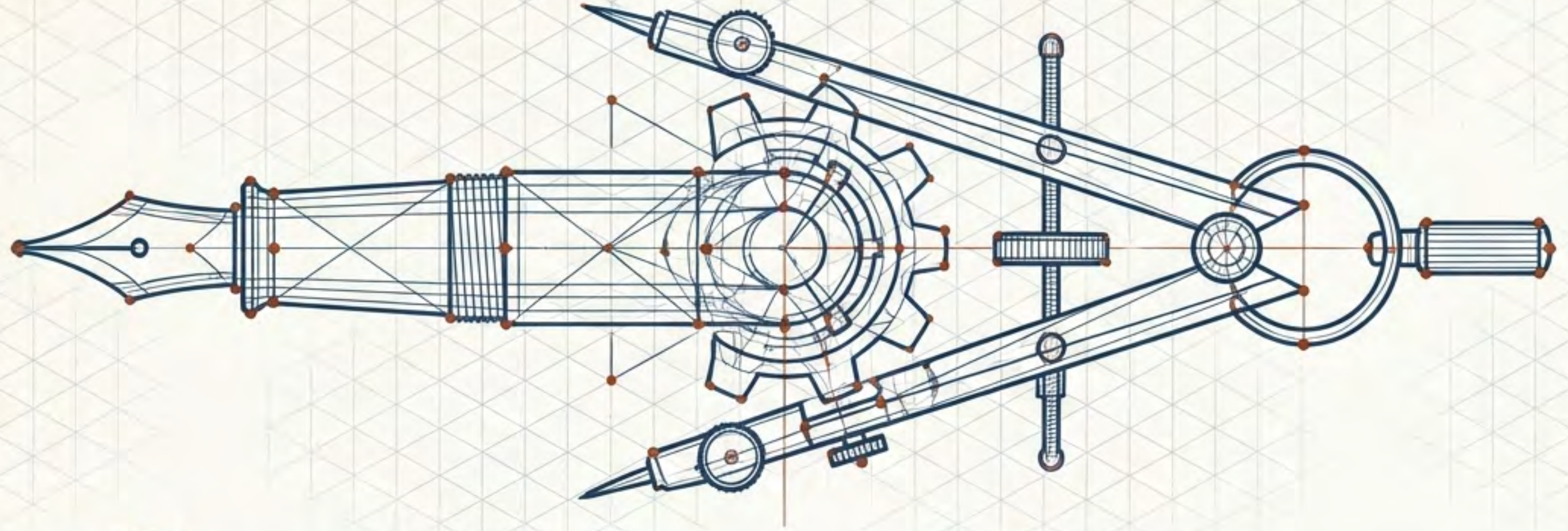

मराठी व्याकरण: शब्दांचा आराखडा

विकारी आणि अविकारी शब्दांचे संपूर्ण विश्लेषण

MPSC व शालेय विद्यार्थ्यांसाठी परिपूर्ण मार्गदर्शक

भाषेचे दोन मुख्य स्तंभ

विकारी शब्द (सव्यय)

वाक्यात लिंग, वचन,
व विभक्तीनुसार
बदलणारे शब्द.

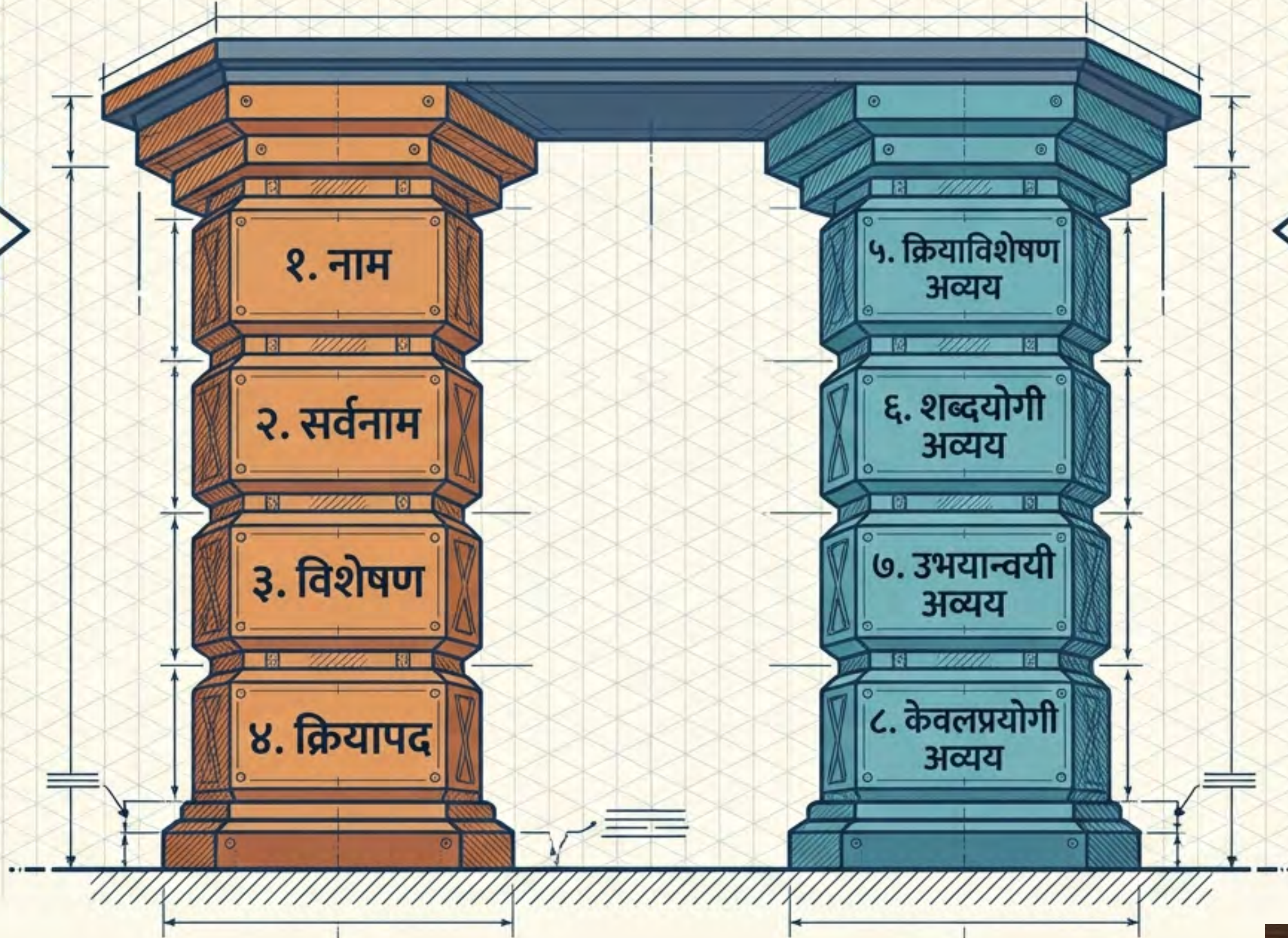

अविकारी शब्द (अव्यय)

कोणत्याही
परिस्थितीत न
बदलणारे शब्द.

नाम: भाषेचा पाया

प्रत्यक्षात असलेल्या किंवा कल्पनेने जाणलेल्या वस्तूंना दिलेले नाव.



एकाच जातीच्या पदार्थांना
दिलेले नाव.

उदा. नदी, पर्वत, मुलगा, शहर.



विशिष्ट व्यक्ती, वस्तू किंवा
ठिकाणाचे नाव.

उदा. गंगा, हिमालय, अनिल, मुंबई.



वस्तूचा गुण, स्थिती किंवा
भावना दर्शवणारे नाव.

उदा. सुख, सौंदर्य, नम्रता, आनंद.

सर्वनाम: नामाचा प्रतिनिधी



विशेषण: नामाचे वर्णन

नामाबद्दल विशेष माहिती सांगून त्याची व्याप्ती मर्यादित करणारा शब्द.

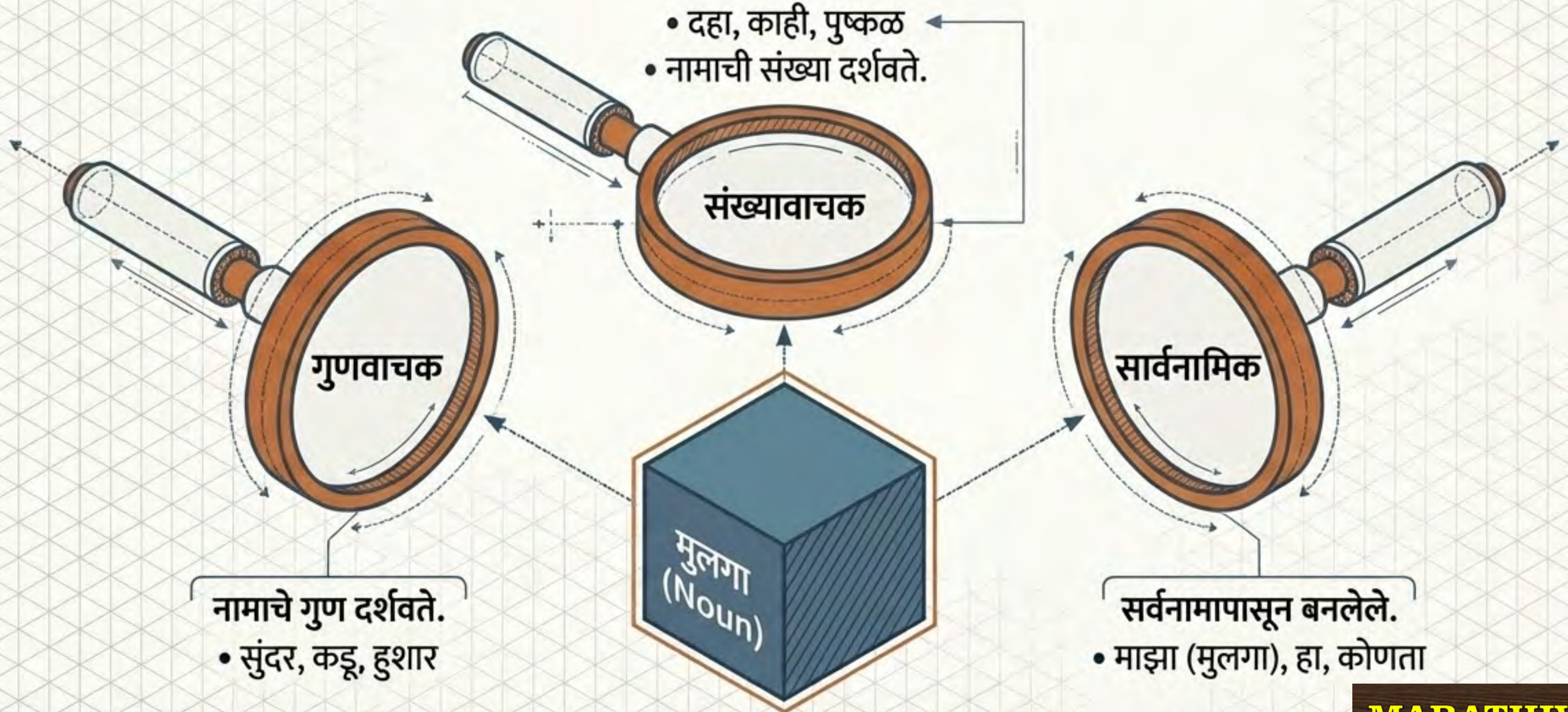

क्रियापद: वाक्याचे इंजिन

वाक्याचा अर्थ पूर्ण करणारा
क्रियावाचक शब्द.

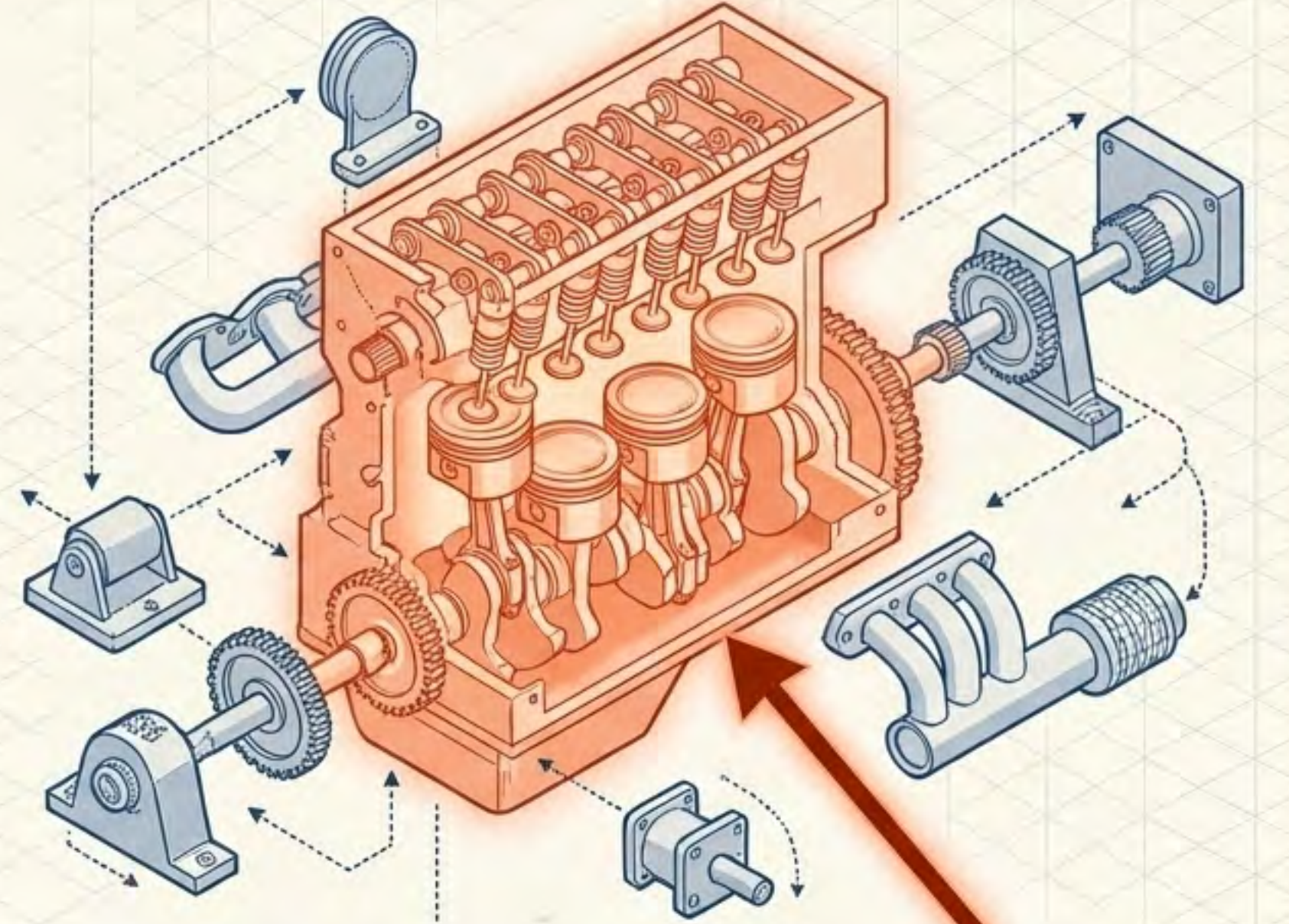

कर्ता + कर्म + क्रियापद
= पूर्ण वाक्य

मी नेहमी पुस्तक वाचतो.
कर्ता (Subject) कर्म (Object) वाचतो (इंजिन / क्रियापद)

कर्ता आणि कर्म शोधण्याचे सूत्र

मी नेहमी पुस्तक वाचतो.

१. क्रियापद ओळखा

→ वाचतो

२. मूळ धातू काढा

→ वाच

३. 'णारा / णारी' लावा

→ वाचणारा

४. प्रश्न: कोण?

उत्तर: मी (कर्ता)

५. प्रश्न: काय / कोणाला?

उत्तर: पुस्तक (कर्म)

हे सूत्र वापरल्यास कर्ता आणि कर्म शोधण्यात कधीही चूक होणार नाही!

क्रियापदांचे प्रकार: कर्मावर आधारित

सकर्मक क्रियापद

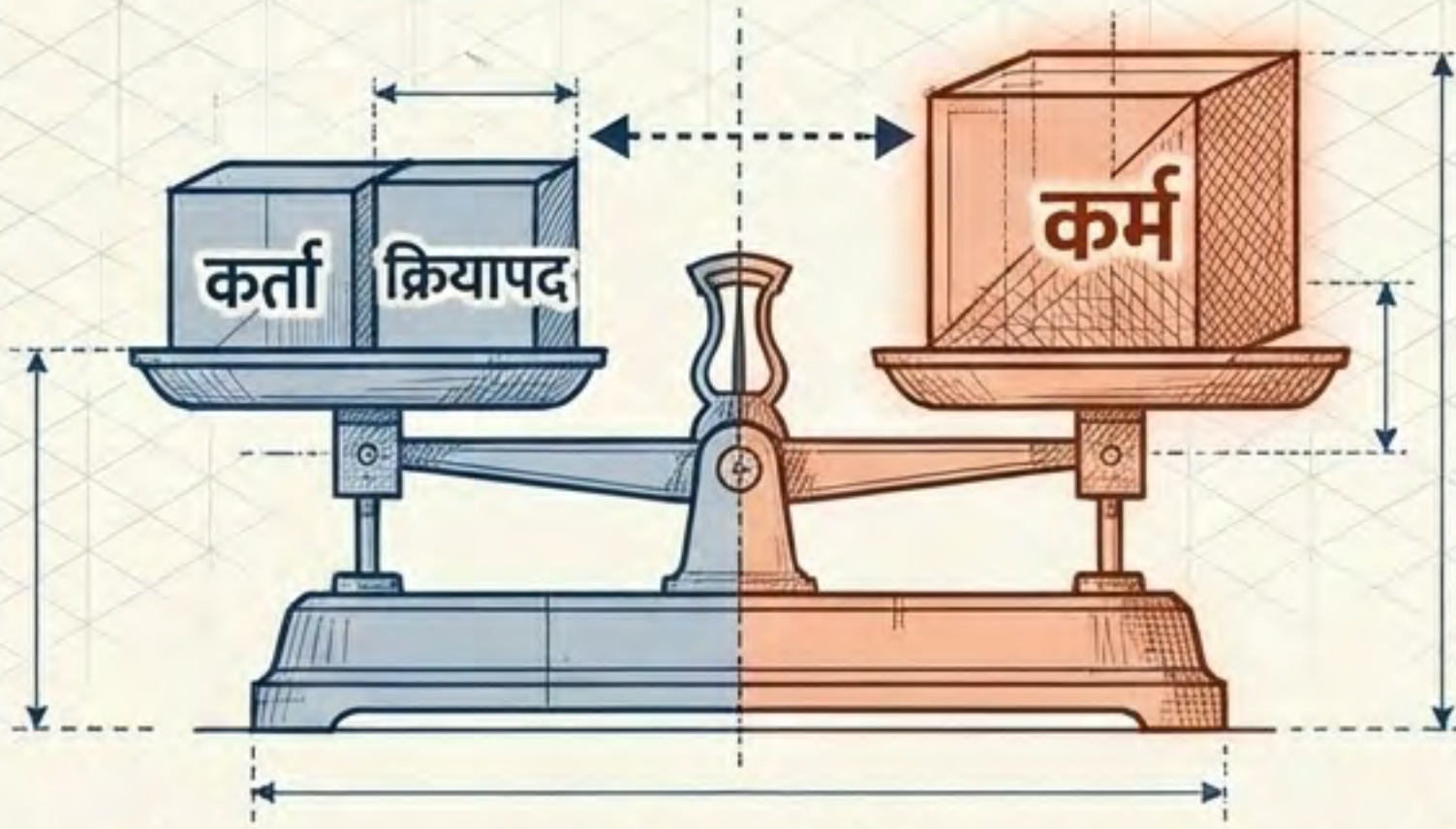

अर्थ पूर्ण करण्यासाठी कर्माची आवश्यकता असते.

राजू जेवण करतो.

... काय करतो? जेवण (कर्म)

अकर्मक क्रियापद

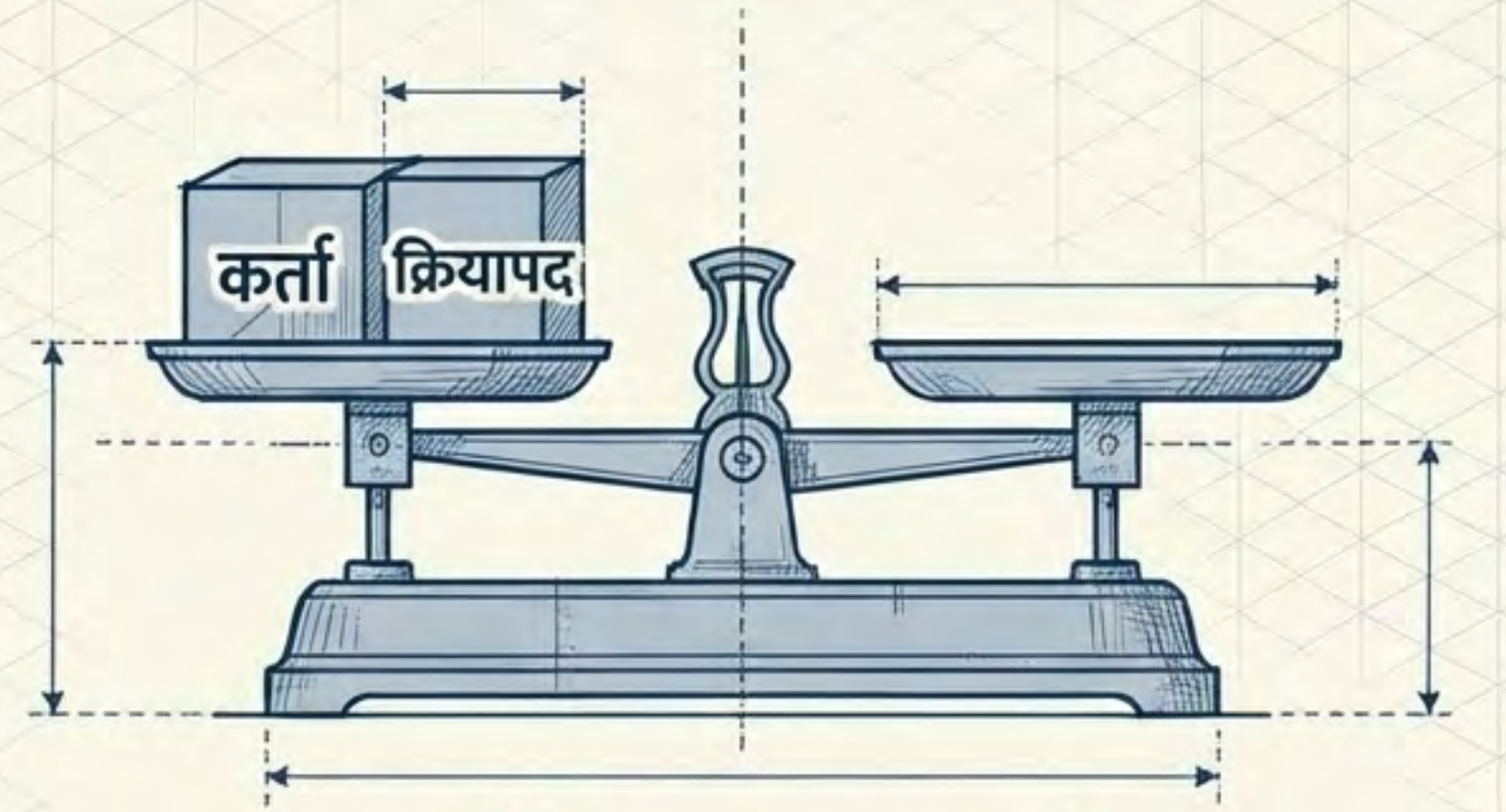

कर्माची आवश्यकता नसते.

गणेश पडला.

क्रिया कर्माशिवाय पूर्ण होते.

क्रियापदांचे प्रगत प्रकार

१. संयुक्त

मुख्य क्रिया + सहाय्यक
क्रियापद = एकच क्रिया.



त्याने कपडे कपाटात ठेवून दिले.

२. सहाय्यक

मुख्य क्रियेला मदत
करणारे.

मुले-मुली खेळू लागली.



३. प्रयोजक

कर्ता ती क्रिया दुसऱ्याकडून
करवून घेतो.



बाबा मुलाला जेवण बनवाय लावतात.

४. शक्य

कर्त्यामध्ये ती क्रिया करण्याचे
सामर्थ्य किंवा शक्यता असते.



आजारानंतर आता मला खेळवते.

क्रियाविशेषण अव्यय: इंजिनचे नियंत्रक

क्रियापदाची विशेष माहिती सांगून क्रियापदाची व्याप्ती मर्यादित करणारा अविकारी शब्द.

केव्हा? (When?)

कोठे? (Where?)

कशी? (How?)

किती? (How much?)

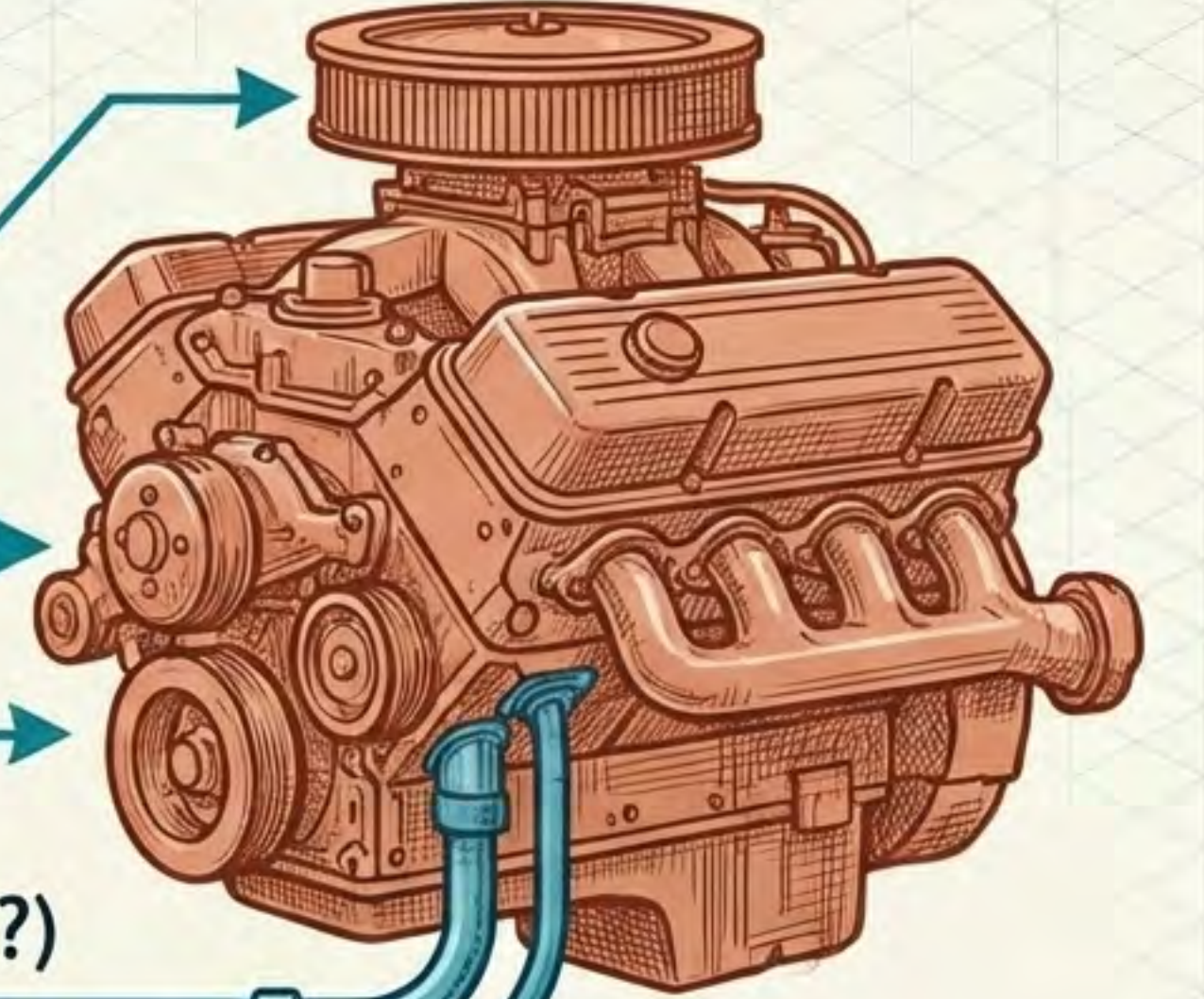

लक्षात ठेवा: विशेषण नामाबद्दल माहिती देते, तर क्रियाविशेषण क्रियापदाबद्दल माहिती देते!

अर्थावरून पडणारे प्रकार - भाग १



केव्हा? → कालवाचक

- कालदर्शक: आधी, उद्या, आता
- सातत्यदर्शक: नेहमी, सतत, सदा
- आवृत्तीदर्शक: वारंवार, पुन्हा पुन्हा, दररोज



कोठे? → स्थलवाचक

- स्थितीदर्शक: येथे, तेथे, वर, खाली
- गतिदर्शक: इकडून, तिकडून, पुढून



कशी? → रितीवाचक

- प्रकारदर्शक: हळू, सावकाश, जलद
- अनुकरणदर्शक: झटकण, पटापट, टपटप
- निश्चयदर्शक: खरोखर, नक्की, खुशाल

अर्थावरून पडणारे प्रकार - भाग २



किती? → संख्यावाचक

क्रियेच्या परिमाणाचा बोध होतो.

- उदा. कमी, जास्त, किंचित, अत्यंत, मुळीच, भरपूर.



काय/का? → प्रश्नार्थक

प्रश्नाचा बोध होतो.

- उदा. का?, ना? (तू गावाला जातो का?)



नाही? → निषेधार्थक

नकार किंवा निषेधात्मक बोध होतो.

- उदा. न (मी न विसरता जाईन, तो न चुकता आला).

स्वरूपावरून पडणारे क्रियाविशेषणांचे प्रकार

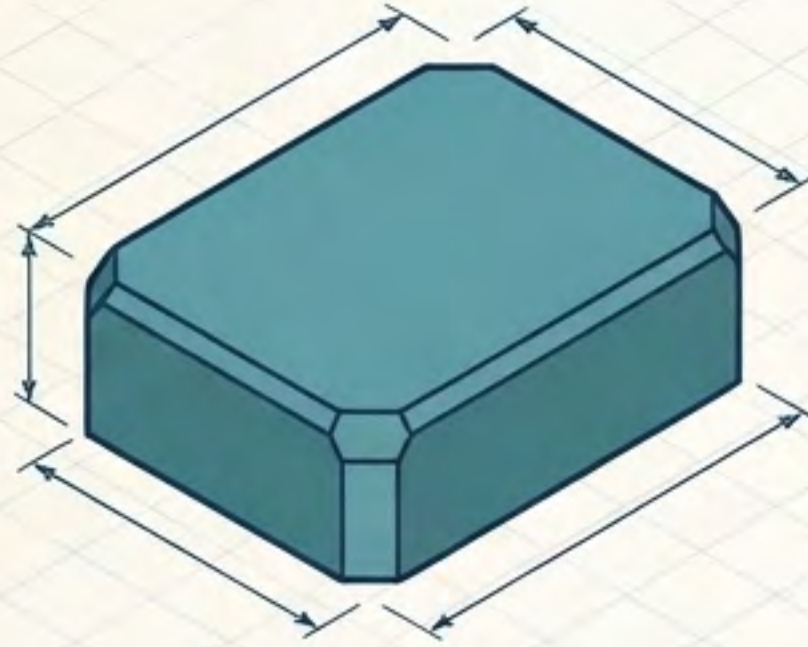

१. सिद्ध

मुळातच क्रियाविशेषण असलेले शब्द.
उदा. मागे, पुढे, येथे, आज.

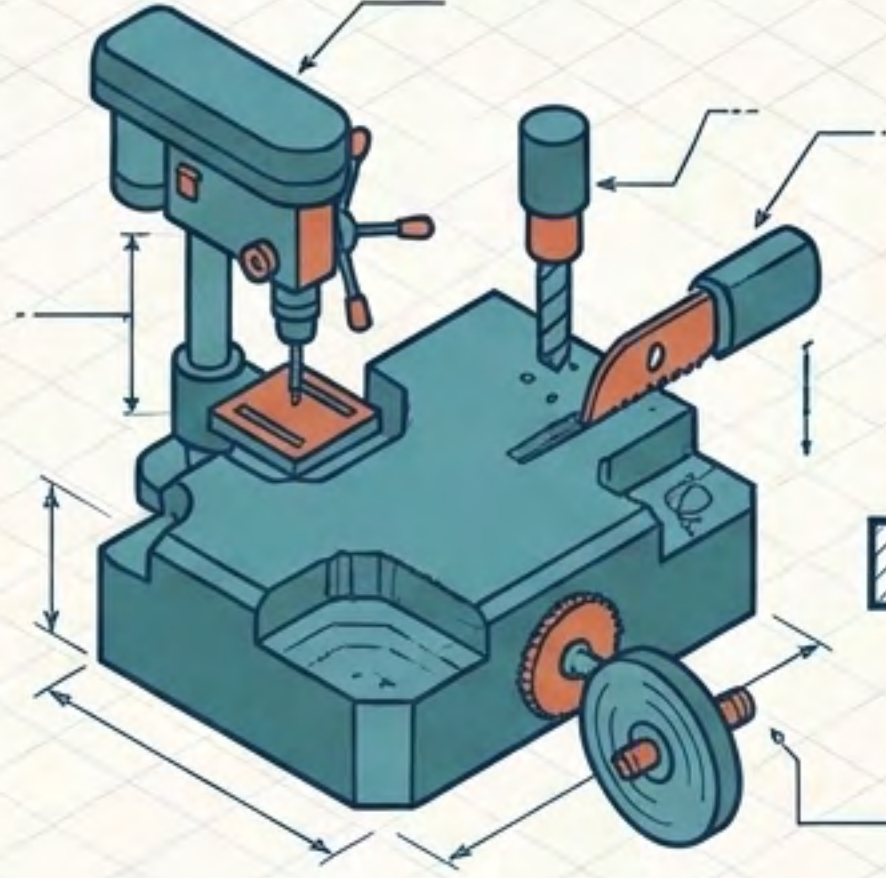

२. साधित

इतर शब्दांच्या जातीपासून बनलेले.
बनलेले.
नामसाधित (रात्री), विशेषणसाधित
(मोठ्याने), धातुसाधित (हसताना).

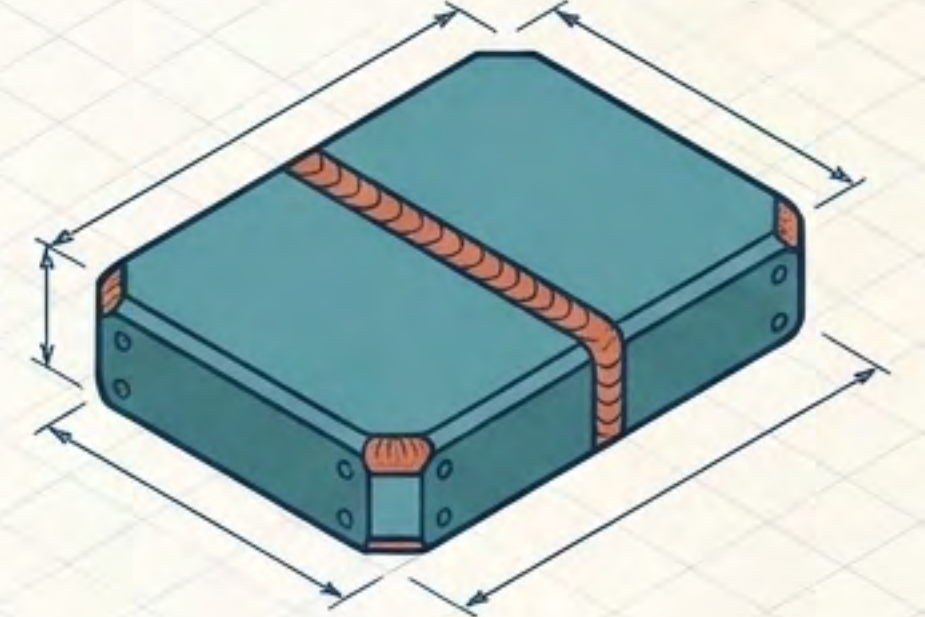

३. सामासिक

दोन जोडशब्द जे क्रियाविशेषणाचे काम करतात.
उदा. दररोज, घरोघर, रात्रंदिवस,
गावोगाव.

भाषेचा आराखडा: संपूर्ण वाक्याचे विच्छेदन

तो : सर्वनाम

हुशार : विशेषण

विद्यार्थी : नाम (कर्ता)

नवीन : विशेषण

तो हुशार विद्यार्थी दररोज शाळेत
आनंदाने नवीन पुस्तक वाचतो.

दररोज : कालवाचक
क्रियाविशेषण

आनंदाने : रितीवाचक
क्रियाविशेषण

पुस्तक : नाम (कर्म)

वाचतो : सकर्मक
क्रियापद (इंजिन)

अंतिम उजळणी

नाम	प्रत्यक्ष किंवा काल्पनिक नाव. (३ प्रकार: सामान्य, विशेष, भाववाचक)
सर्वनाम	नामाचा बदली शब्द. (६ प्रकार: पुरुष, दर्शक, संबंधी, प्रश्नार्थक, सामान्य, आत्मवाचक)
विशेषण	नामाचा गुण/माहिती सांगणारा. (३ प्रकार: गुणवाचक, संख्यावाचक, सार्वनामिक)
क्रियापद	वाक्याचा अर्थ पूर्ण करणारा इंजिन. (सकर्मक, अकर्मक, संयुक्त, सहाय्यक, प्रयोजक, शक्य)
क्रियाविशेषण	क्रियापदाची माहिती सांगणारा अविकारी शब्द. (काल, स्थल, रिती, परिमाण, प्रश्न, निषेध)

कर्ता आणि कर्म शोधण्याचे सूत्र नेहमी लक्षात ठेवा: क्रियापद + णारा + कोण/काय?

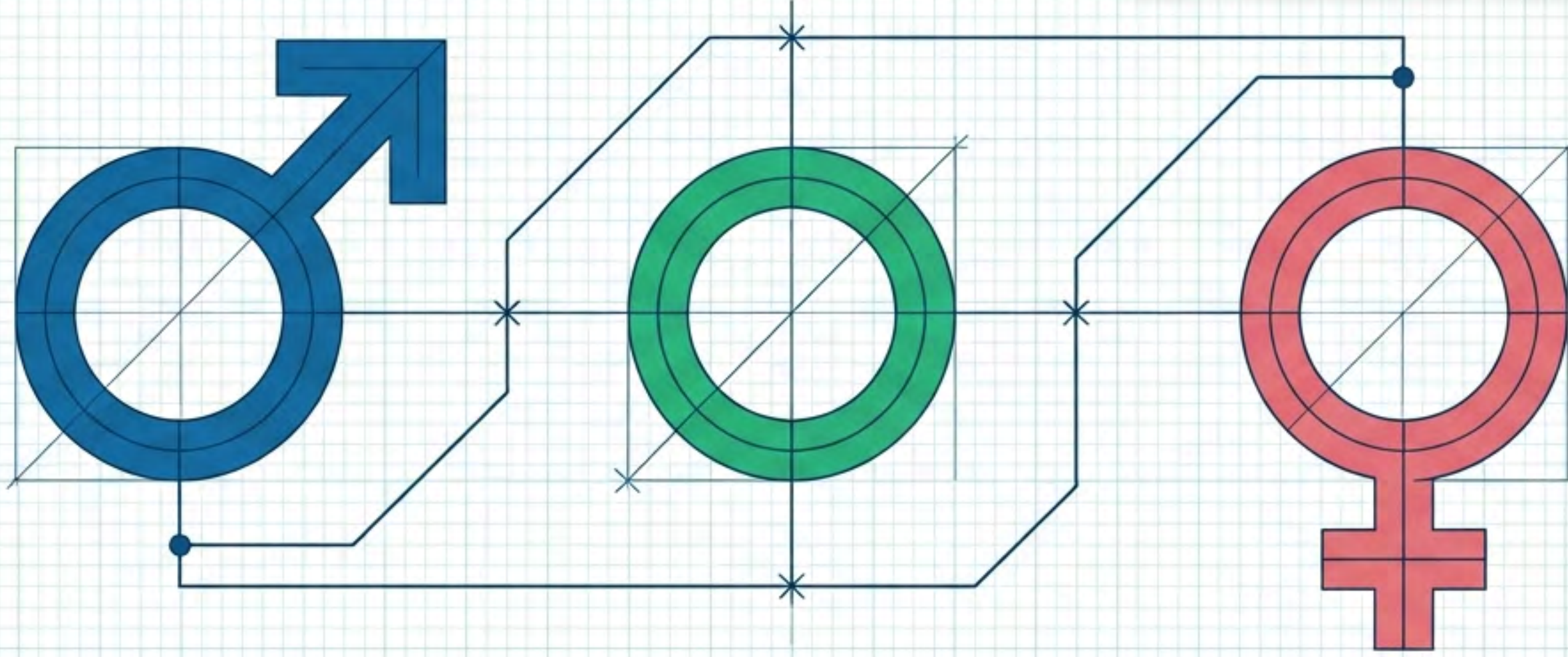

लिंग (Gender) - Advanced मास्टरक्लास

मराठी व्याकरणातील नियम, परिवर्तन आणि महत्त्वाचे अपवाद

लिंग म्हणजे काय?

नामाच्या रूपावरून त्याचा प्रकार ओळखण्याची पद्धत.

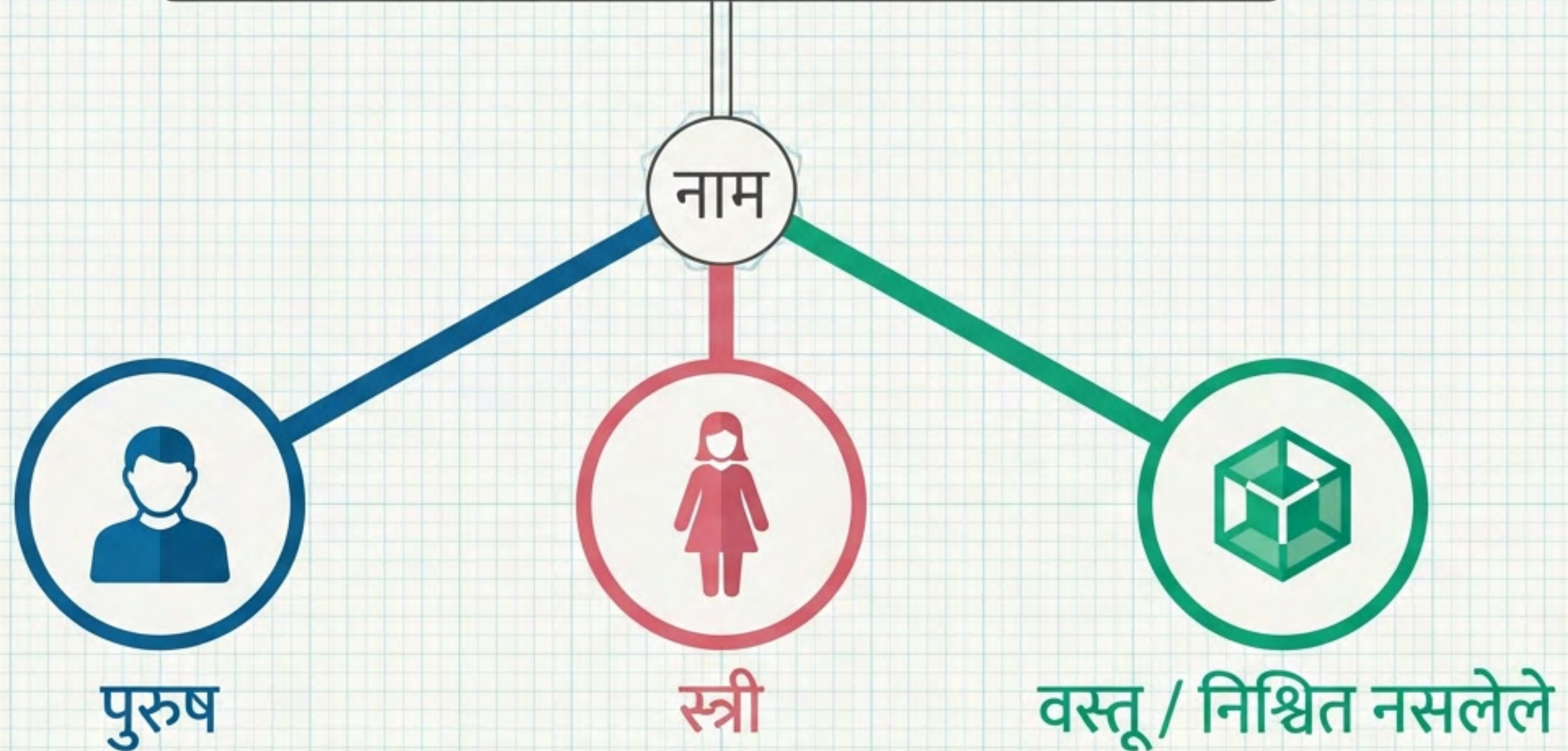

पुल्लिंग

ज्या नामांमधून पुरुष
किंवा नर व्यक्त होतो.



[मुलगा]

[राजा]

[शिक्षक]

[वाघ]

स्त्रीलिंग

ज्या नामांमधून स्त्री
किंवा मादी व्यक्त होते.



[मुलगी]

[राणी]

[शिक्षिका]

[वाघीण]

नपुंसकलिंग

निर्जीव वस्तू किंवा लिंग
निश्चित नसलेली गोष्ट.



[घर]

[पाणी]

[पुस्तक]

[मूल]

लिंग परिवर्तन: मुख्य नियम

प्रत्यय बदल

[-आ] → [-ई]

[मुलगा] → [मुलगी]

[राजा] → [राणी]

पूर्ण शब्द बदल



[भाऊ] → [बहीण]

[नवरा] → [बायको]

व्यावसायिक आणि प्राणीवाचक परिवर्तन



व्यावसायिक शब्दांसाठी

"-का" → "-इका"

[शिक्षक]

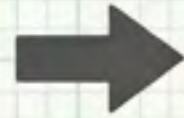

[शिक्षिका]

[लेखक]

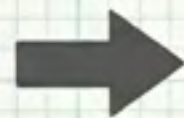

[लेखिका]



प्राणी आणि पक्ष्यांसाठी बहुधा
"-ईण" प्रत्यय लागतो.

"-ईण" प्रत्यय

[सिंह]

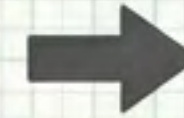

[सिंहिण]

[वाघ]

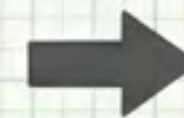

[वाघीण]

समान शब्द (Common Gender)

आधुनिक शब्द लिंगानुसार बदलत नाहीत.

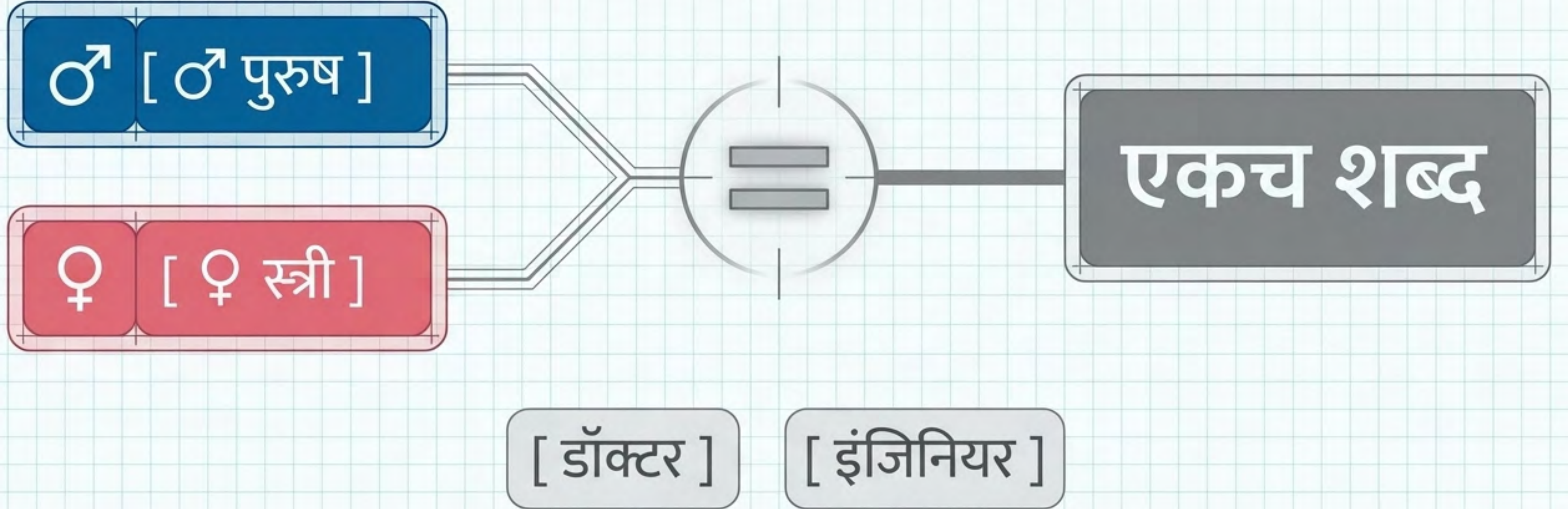

⚠ अपवादात्मक शब्द: परीक्षेतील धोके

⚠
पुल्लिंग असूनही
वेगळे वाटणारे

[पाऊस]

[सूर्य]

⚠
स्त्रीलिंग अपवाद

[माती]

[रात्र]

⚠
नपुंसकलिंग अपवाद

[मूल]

[बाळ]

गोंधळ निर्माण करणारे शब्द

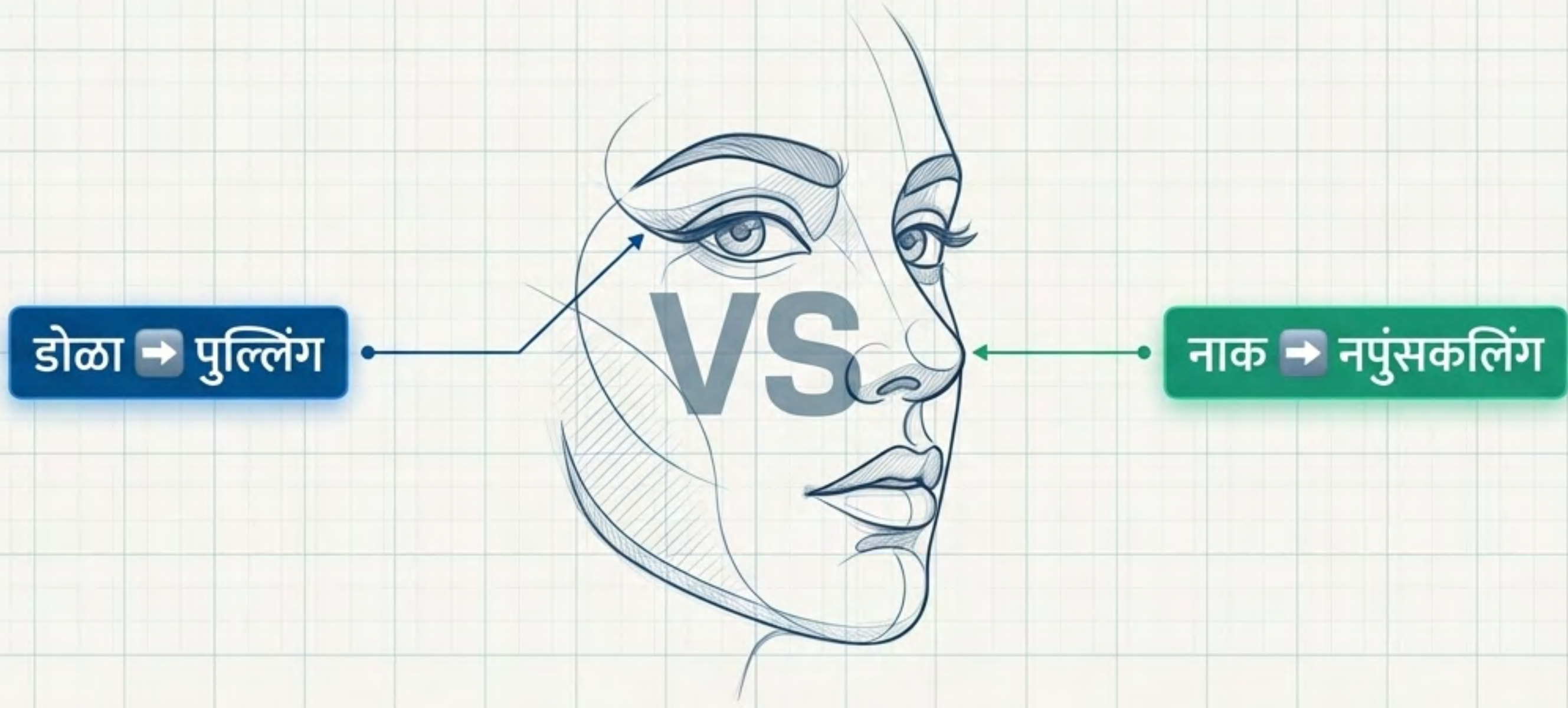

💡 अर्थ आणि वापर दोन्ही तपासा!

🎯 परीक्षेसाठी मास्टर स्ट्रॅटेजी



१. नियम

प्रत्यय आणि बदलांची
प्रक्रिया समजून घ्या.



२. पाठांतर

काही शब्दांचे लिंग केवळ
पाठांतरावर अवलंबून
असते (उदा. अपवाद).



३. संदर्भ

शब्दाचा वाक्यातील
अर्थ आणि वापर तपासा.

थोडक्यात पण महत्त्वाचे



लिंगाचे ३ मुख्य प्रकार (पुल्लिंग, स्त्रीलिंग, नपुंसकलिंग) स्पष्ट आहेत.



५ परिवर्तन नियम आणि त्यांचे प्रत्यय लक्षात ठेवले आहेत.



अपवाद आणि गोंधळात टाकणारे शब्द पाठ केले आहेत.

नियम समजणे आणि अपवाद पाठ करणे = पैकीच्या पैकी गणा!

वचन आणि त्याचे प्रकार

MAHA TET SPECIAL

Maha TET Aspirants साठी अत्यंत सोप्या भाषेत! (मराठी, हिंदी आणि संस्कृत नियमांसह)

नमस्कार विद्यार्थी मित्रांनो! 'मराठी वर्ग' (Marathi Varg) मध्ये तुमचे स्वागत आहे. आज आपण 'वचन' असा शिकू की परीक्षेत तुमचा एकही मार्क जाणार नाही!

👍 Like ➔ Share 🔔 Subscribe 'Marathi Varg'

MARATHIVARG.IN

सर, TET परीक्षा जवळ आलीय. ३ भाषांचे व्याकरण खूप कठीण वाटतेय. Basic learner ला समजेल असे काही सांगा ना?



TET Aspirant

नक्कीच! आज आपण भरपूर उदाहरणे पाहणार आहोत. तुम्हाला काहीही लिहायची गरज नाही!



Admin Marathi Varg

महत्त्वाची सूचना: या लेक्चरच्या संपूर्ण Notes PDF फॉर्मॅटमध्ये उपलब्ध आहेत.

प्रॅक्टिससाठी Quiz Link खाली Description बॉक्समध्ये दिली आहे!

‘वचन’ म्हणजे नक्की काय?

नाम किंवा सर्वनाम यावरून कोणतीही वस्तू एक आहे की एकापेक्षा जास्त (संख्या), हे ओळखणे म्हणजे वचन.

Visual Equation Panel



एक आंबा = एकवचन (Singular)



अनेक आंबे = अनेकवचन (Plural)

लक्षात ठेवा मित्रांनो, वचन म्हणजे फक्त ‘संख्या’ ओळखणे!

वचनाचे प्रकार (भाषेनुसार) - TET IMP

मराठी आणि हिंदी (२ प्रकार)	इंग्रजी (२ प्रकार)	संस्कृत (३ प्रकार - )
१. एकवचन २. अनेकवचन/बहुवचन	1. Singular 2. Plural	१. एकवचनम् २. द्विवचनम् (दोन वस्तूंसाठी) ३. बहुवचनम्

अरे वा! म्हणजे संस्कृतमध्ये 'द्विवचन' हा अतिरिक्त प्रकार असतो. हा फरक परीक्षेत नक्की विचारू शकतात!

१. मराठीतील वचन बदल (बदलणारे शब्द) ↺

एकवचन (Singular)

अनेकवचन (Plural)

आंबा



आंबा**षे**

कावळा



कावळा**षे**

मुलगा



मुल**ा**षे

नदी



नद्या

चिमणी



चिमण्या

चूक



चुका

मित्रांनो, शब्दांच्या शेवटी होणाऱ्या बदलांवर
(Highlight केलेल्या अक्षरांवर) लक्ष केंद्रित करा



२. हे शब्द कधीच बदलत नाहीत! (No Change)

मराठीत काही शब्दांचे एकवचन आणि अनेकवचन पूर्णपणे सारखेच असते.



देव → देव



शाळा → शाळा



कवी → कवी



उंदीर → उंदीर



हत्ती → हत्ती



केस → केस

TET मध्ये फसवण्यासाठी हेच शब्द विचारतात.
'उंदीर' चे अनेकवचन 'उंदिरे' होत नाही, 'उंदीर' च राहणे!

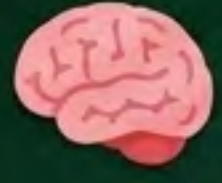

आता तुमची वेळ! (Comment Challenge)

मित्रांनो, व्हिडिओ
थोडावेळ थांबवा आणि
तुमची तयारी तपासा...

‘खुर्ची’ आणि ‘पुस्तक’
या शब्दांचे अनेकवचन
काय होईल?



तुमची उत्तरे खाली Comment Box मध्ये लगेच लिहा!
बघूया किती TET Aspirants बरोबर उत्तर देतात!

TET हिंदी भाषा तयारी: वचन बदलण्याचे सोपे नियम

पुल्लिंग (Masculine)

['आ']



['ए']

लडका → लडके | घोडा → घोडे | कपडा → कपडे

सर, चार्ट्समुळे हिंदी
व्याकरणाची भीती
एकदम कमी झाली!

स्त्रीलिंग (Feminine)

['इ / ई']



['इयाँ']

लडकी → लडकियाँ | नदी → नदियाँ | चिडिया → चिडियाँ



समूहवाचक शब्द जोड़ून अनेकवचन करणे

शिक्षक (किंवा गुरु) + **जन** = गुरुजन

विद्यार्थी + **गण** = विद्यार्थीगण

मित्र + **वर्ग** = मित्रवर्ग

मजदूर + **लोक** = मजदूर लोक

अनेक लोक एकत्र असतात, तेव्हा आपण त्यांना जन, गण, किंवा वर्ग असे गटवाचक शब्द जोडतो.





अतिमहत्त्वाचे: सदैव 'एकवचन' असणारे शब्द (Always Singular)

द्रव पदार्थ (Liquids), धातू (Metals), आणि भाव्वाचक नामे कधीच बदलत नाहीत.



पाणी / जल / दूध



सोने / चांदी



जनता / प्रजा / गर्दी



प्रेम / क्षमा / क्रोध

लक्षात ठेवा: 'पाणी' किंवा 'जनता' यांचे अनेकवचन होत नाही. हे शब्द नेहमी एकवचनीच वापरले जातात!



! अतिमहत्त्वाचे: सदैव 'बहुवचन' असणारे शब्द (Always Plural)

हिंदी आणि मराठी व्याकरणात काही शब्द नेहमी अनेकवचनी (बहुवचन) रूपातच वापरले जातात.



अश्रू / आँसू
(Tears)



हस्ताक्षर
(Signature)



लोक
(People)



समाचार /
बातम्या
(News)



प्राण /
दर्शन

हा पॉइंट मी नक्की Notes मधून पाठ करेन.
PDF ची लिंक Description मध्ये आहे ना?

आदरार्थी बहुवचन (Plural for Respect) 🙏

जेव्हा आपण एखाद्या आदरणीय व्यक्तीबद्दल बोलतो, तेव्हा ती व्यक्ती 'एकच' असली तरी व्याकरण अनेकवचनी वापरले जाते.



✓ गुरुजी आज वर्गात नाहीत.
(✗ गुरुजी आज वर्गात 'नाही'.)



✓ शिवाजी महाराज सच्चे वीर होते.
(✗ 'होता' नाही.)



मोठ्यांचा आदर दाखवण्यासाठी
आपण नेहमी बहुवचनाचा वापर करतो.

1 VIP = Plural Verbs



तिर्यक रूप / सामान्यरूप (Advance TET Prep)

जेव्हा शब्दाला **ने, ला, को, से, का** असे प्रत्यय (Postpositions) लागतात, तेव्हा मूळ शब्द बदलतो.

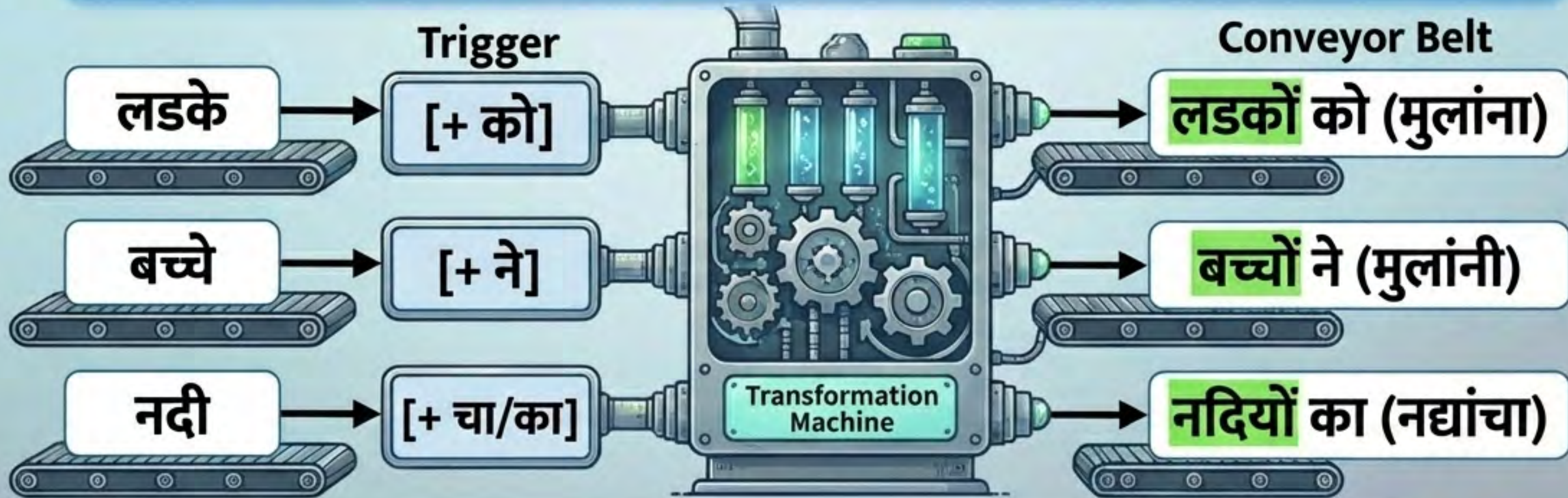

प्रत्यय लागल्यावर 'वधू' चे 'वधूंना' (वधुओं) होते.
हा नियम परीक्षेत हमखास विचारला जातो!



TET PYQ सराव (मागील वर्षांचे प्रश्न)

“गुरुजी आज नहीं आये।” या वाक्यात गुरुजींसाठी बहुवचन का वापरले आहे?

A) भीतीमुळे

B) सन्मानासाठी (आदरार्थी)

C) मज्जाक

खालीलपैकी कोणता शब्द एकवचन आणि अनेकवचन दोन्हीमध्ये समान (No Change) असतो?

A) मुलगा

B) नेता (किंवा देव/शाळा)





C) फळ



मित्रांनो, अशाच भरपूर प्रश्नांचा सराव करण्यासाठी Description मधील Quiz Link वर नक्की क्लिक करा!

Maha TET ची तयारी आता झाली सोपी!

Action Checklist

-  संपूर्ण Lecture पाहिल्याबद्दल धन्यवाद!
-   IMP Notes ची PDF लगेच डाउनलोड करा (Link in Description).
-   Quiz सोडवा आणि तुमचा Score Comment करा.



हा व्हिडिओ तुम्हाला आवडला असेल तर नक्की Like करा, तुमच्या मित्रांसोबत Share करा आणि आपल्या 'Marathi Varg' चॅनेलला Subscribe करायला विसरू नका! भेटूया पुढच्या लेक्चरमध्ये!

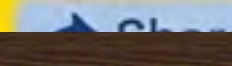
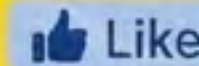

वचन परिवर्तनः मराठी व्याकरणाचे लॉजिकल अल्गोविदम

पाठांतराची गरज नाही. नियम समजून घ्या, गुण मिळवा.

[पुल्लिंगी]

[स्त्रीलिंगी]

[नपुंसकलिंगी]

वचन म्हणजे काय? एक विरुद्ध अनेक

नामाच्या रूपावरून ती वस्तू एक आहे की अनेक आहेत,
हे दर्शविणाऱ्या गुणधर्माला 'वचन' म्हणतात.

Node 1



Node 2



एकवचन: एकाच वस्तूचा बोध

अनेकवचन: एकापेक्षा जास्त वस्तूंचा बोध



ससा

ससे

पुल्लिंगी नामांचा मुख्य नियम

पुल्लिंगी + [आ-कारान्त] → [ए-कारान्त]

मुलगा → मुलगाए

कुत्रा → कुत्राए

आंबा → आंबाबे

⚠ महत्वाची नोंद: 'आ' कारान्त वगळता इतर सर्व पुल्लिंगी नामांची रूपे दोन्ही वचनांत सारखीच असतात.

अपरिवर्तनीय पुल्लिङ्गी नामे

[एकवचन] = [अनेकवचन]

[एकवचन]

देव

उंदीर

कवी

शत्रू

कागद

देव

उंदीर

कवी

शत्रू

कागद

[अनेकवचन]

देव

उंदीर

कवी

शत्रू

कागद

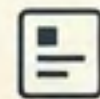

नियम: अ, इ, ई, उ, ऊ-कारान्त पुल्लिङ्गी नामांमध्ये कोणताही बदल होत नाही.

स्त्रीलिंगी नामांचा दुहेरी मार्ग

[स्त्रीलिंगी] + [अ-कारान्त]

→ [आ-कारान्त]

उदा. वेळ → वेळा
उदा. वीट → विटा

→ [ई-कारान्त]

उदा. चूक → चुका
उदा. गाय → गाई/गायी

'य' जोडण्याची प्रक्रिया

[स्त्रीलिंगी] + [ई-कारान्त] → [या-कारान्त]

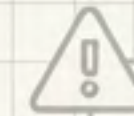
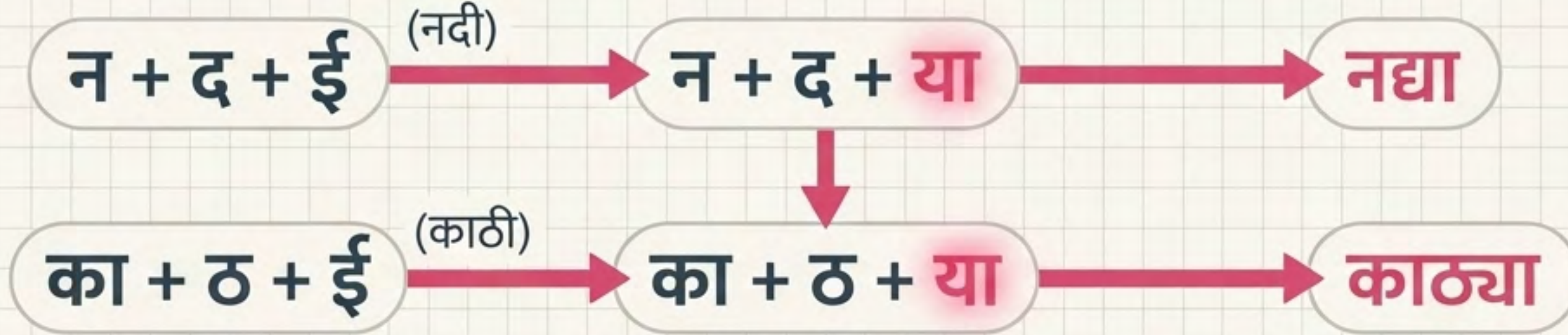

अपवाद: दासी, दृष्टी, मूर्ती → (बदल नाही)

‘व’ जोडण्याची प्रक्रिया

[स्त्रीलिंगी] + [ऊ-कारान्त] → [वा-कारान्त]

सासू → सासवा

ऊ → वा

जाऊ → जावा

ऊ → वा

जळू → जळवा

जू → वा

⚠ Exception Radar

अपवाद: वस्तू, वाळू, बाजू
→ (एकवचनासारखेच)

नपुंसकलिङ्गी नामांचा सामायिक मार्ग

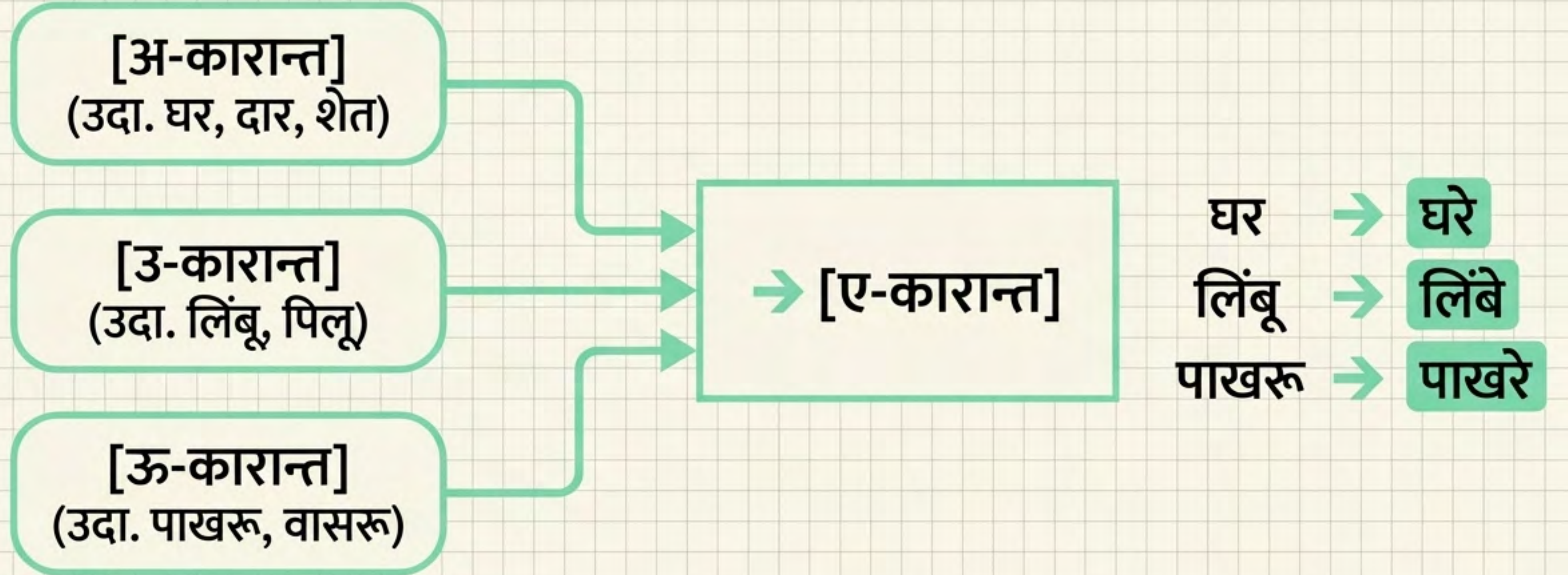

'ए' ते 'ई' चा बदल

[नपुंसकलिंगी] + [ए-कारान्त] → [ई-कारान्त]

केळे

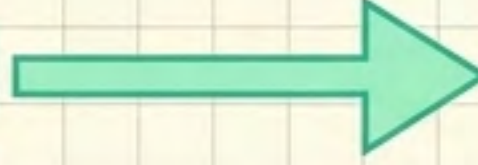

केळी

गाणे

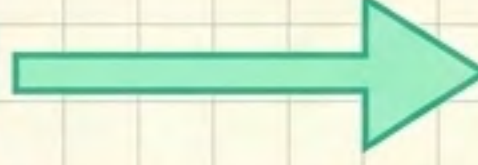

गाणी

खेडे

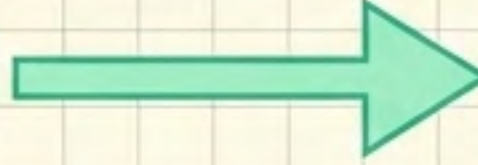

खेडी

⚠ Material Nouns Box

अपवाद: सोने, रुपये, तांबे, शिसे → नेहमी एकवचनीच असतात.

वचन परिवर्तन तक्ता: The Master Blueprint

Word Ending (कारान्त)	पुल्लिंगी	स्त्रीलिंगी	नपुंसकलिंगी
अ-कारान्त	बदल नाही (उदा. देव)	→ आ / ई (उदा. वेळ→वेळा, चूक→चुका)	→ ए (उदा. घर→घरे)
आ-कारान्त	→ ए (उदा. कुत्रा→कुत्रे)	बदल नाही (उदा. भाषा)	(मराठीत नाहीत)
ई-कारान्त	बदल नाही (उदा. कवी)	→ या (उदा. नदी→नद्या)	→ ए (उदा. मोती→मोत्ये)
ऊ-कारान्त	बदल नाही (उदा. लाडू)	→ वा (उदा. सासू→सासवा)	→ ए (उदा. पाखरू→पाखरे)

आदरार्थी बहुवचन

व्यक्ती एक असली तरी, आदर व्यक्त करण्यासाठी अनेकवचनी शब्दांचा प्रयोग केला जातो.



Multiplier Scale

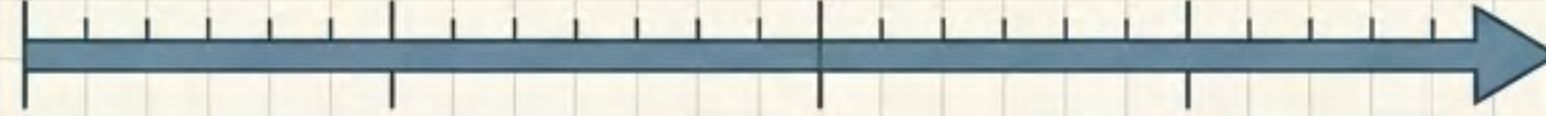

x10

आदर

उदा.

गुरुजी शाळेत आत्ताच आले.

उदा.

मुख्यमंत्री शाळेस भेट देणार आहेत.

टीप:

आदर दाखविण्यासाठी राव, जी, पंत, साहेब असे शब्द जोडले जातात.

विपुलता आणि समूहवाचक नामे

विपुलता (Abundance as Singular)



खूप मोठी संख्या असली तरी व्याकरण दृष्ट्या एकवचन वापरले जाते.

उदा. यंदा खूप **आंबा** पिकला.

उदा. पंढरपुरात लाख **माणूस** जमले होते.

समूहवाचक गट (The Collective Block)



जोडपे , त्रिकुट , आठवडा , डझन , सैन्य , ढीग ,
समिती — हे सर्व गट 'एकच' मानले जातात,
त्यामुळे ते एकवचनी असतात.

'नित्य अनेकवचनी नामे'

काही नामे नेहमी अनेकवचनीच आढळतात. त्यांचे एकवचन होत नाही.



टीप: ही नामे सहसा शारीरिक अवस्था किंवा तीव्र भावना दर्शवितात.

द एक्सेप्शन रडार: नेहमी एकवचनी राहणारे शब्द

Category 1: नात्यातील शब्द

उदा. काका, दादा, मामा,
आजोबा (आ-कारान्त पुल्लिंगी
नातेवाईक बदलत नाहीत).

Category 2: पदार्थवाचक नामे

उदा. सोने, चांदी, तांबे, पाणी,
लोणी, दही (धातू व द्रव पदार्थ
नेहमी एकवचनी).

नेहमी
एकवचनी

Category 3: भाववाचक व विशेष नामे

उदा. शौर्य, सौंदर्य, राम, हिमालय

नियम: भाववाचक व विशेष नामांचे अनेकवचन होत नाही
(ते सामान्य नाम म्हणून वापरले नसल्यास).

नमस्कार विद्यार्थी मित्रांनो!
'Marathi Varg' मध्ये तुमचे
स्वागत आहे. Maha TET च्या
तयारीसाठी आज आपण
विभक्ती आणि सामान्यरूप अगदी
सोप्या भाषेत समजून घेणार
आहोत.

विभक्ती आणि सामान्यरूपः वाक्य रचनेचे ठोकळे

(Cases & Base Forms: The Sentence Building Blocks)

📌 महत्वाची नोंद: या लेखरच्या मोफत PDF नोट्स आणि सरावासाठी Quiz ची लिंक
खाली Description मध्ये दिली आहे.

Subscribe



PDF नोट्स



Quiz



👍 Like

➔ Share

🔔 Subscribe to Marathi Varg!



सर, 'राम' ने रावणाला मारले... असे का नाही? 'रामाने' का म्हणतात? शब्दांचे रूप का बदलते?

खूप छान प्रश्न! कारण वाक्य म्हणजे शब्दांची नुसती नाही. शब्दांना एकमेकांशी जोडण्यासाठी आपल्याला 'विभक्तीच्या ठोकळ्यांची' (प्रत्ययांची) गरज असते.



TET Aspirant
(Student)

विभक्तीचे कोडे सोडवणे: शब्दांची जोडणी

Admin

जोडले गेले!



पूर्ण शब्द!

व्याकरणाचे ३ महत्वाचे स्तंभ

१. मूळ शब्द (Base Word):
'शाळा' (हा मूळ ठोकळा आहे).

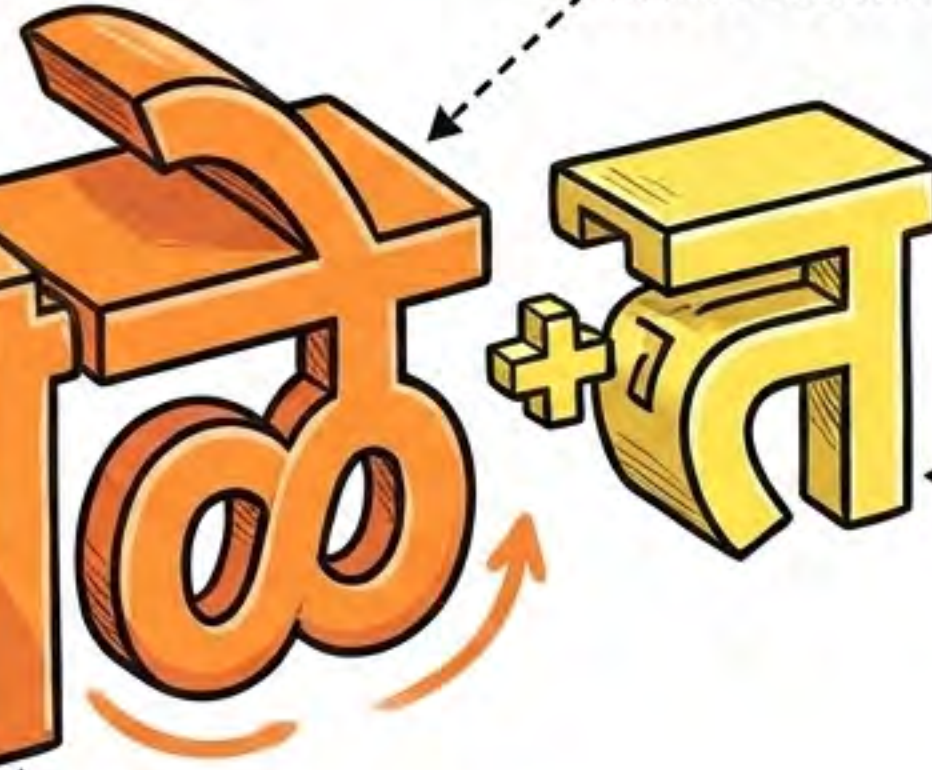

२. सामान्यरूप
(Connector/Base Form):
'शाळे' (प्रत्यय जोडण्यापूर्वी
मूळ शब्दात झालेला बदल).

३. विभक्ती प्रत्यय (Suffix):
'त' (शब्दाचा वाक्याशी
संबंध जोडणारे अक्षर).

२. सामान्यरूप
(मूळ शब्द/बक्य काव्म):
'शाळे' (हा ठोकळा आहे).

शाळा → शाळे + त = शाळेत

प्रत्यय लावण्यापूर्वी
शब्दाला ज्या
'Connector' रूपात
जावे लागते,
त्यालाच आपण
'सामान्यरूप' म्हणतो!



विभक्तीचा तक्ता: Maha TET Master Cheat Sheet



Screenshot This!

विभक्ती	एकवचन प्रत्यय	अनेकवचन प्रत्यय	मुख्य कारकार्थ (अर्थ)
प्रथमा	प्रत्यय नाहीत	प्रत्यय नाहीत	कर्ता
द्वितीया	स, ला, ते	स, ला, ना, ते	कर्म
तृतीया	ने, ए, शी	नी, शी, ई, ही	करण (साधन)
चतुर्थी	स, ला, ते	स, ला, ना, ते	संप्रदान (दान/भेट)
पंचमी	ऊन, हून	ऊन, हून	अपादान (वियोग/दुरावा)
षष्ठी	चा, ची, चे	चे, च्या, ची	संबंध (मालकी)
सप्तमी	त, ई, आ	त, ई, आ	अधिकरण (काळ/स्थळ)
संबोधन	प्रत्यय नाहीत	नो	हाक मारणे

शब्दांचे संबंध: कारकार्थ विरुद्ध उपपदार्थ

आमच्या वर्गातील मधूने शाळेचे सुवर्णपदक जिंकले.

क्रियापद (Verb)



मधूने → जिंकले

(क्रियापदाशी थेट संबंध = कारकार्थ)

नाम (Noun)



शाळेचे → सुवर्णपदक

(दुसऱ्या नामाशी संबंध = उपपदार्थ)

थोडक्यात काय? क्रियापदाशी नाते म्हणजे कारकार्थ,
आणि इतर शब्दांशी नाते म्हणजे उपपदार्थ!

१. कर्ता (प्रथमा) आणि २. कर्म (द्वितीया)



[राम]

(क्रिया: खाण्याची)

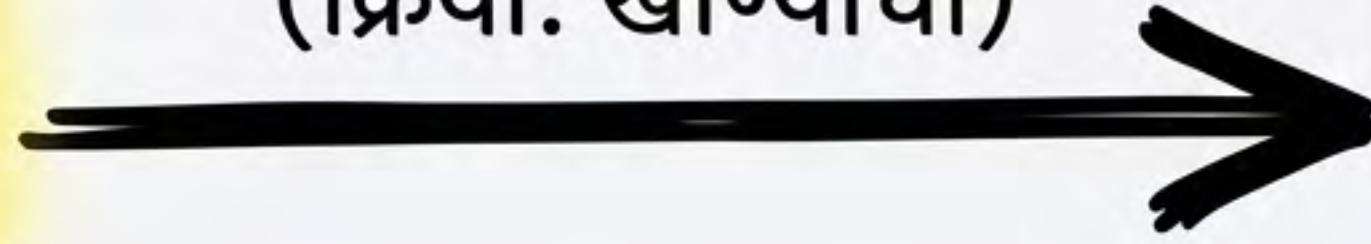

[आंबा]

वाक्य: राम आंबा खातो.

स्पष्टीकरण: क्रिया करणारा 'कर्ता'. रामाला कोणताही प्रत्यय नाही, म्हणून विभक्ती प्रथमा.



[राम]

(क्रिया: मारण्याची)

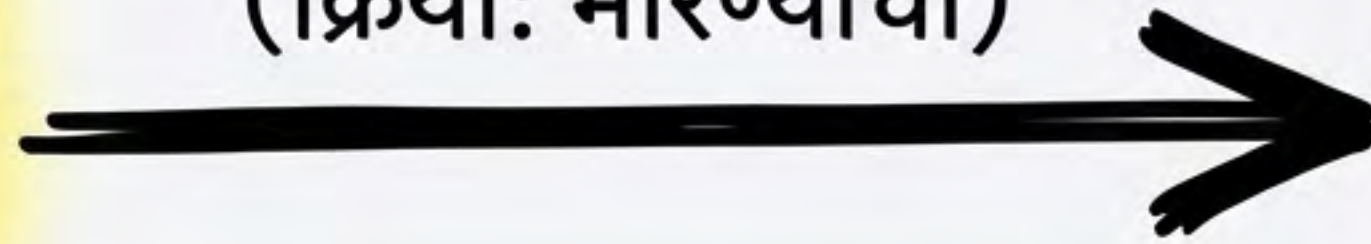

[रावणास]

वाक्य: राम रावणास मारतो.

स्पष्टीकरण: ज्याच्यावर क्रिया घडते ते 'कर्म'. रावणाला 'स' प्रत्यय लागलाय, म्हणून विभक्ती द्वितीया.

३. करण (तृतीया) आणि ४. संप्रदान (चतुर्थी)

करण (Tool/Instrument)



वाक्य: आई चाकूने भाजी कापते.

स्पष्टीकरण: क्रिया ज्या साधनाने घडते ते 'करण'.

चाकू + ने = तृतीया.

संप्रदान (Giving/Receiver)



वाक्य: आजीने नातीला गोष्ट सांगितली.

(किंवा: गुरुजींना दक्षिणा दिली).

स्पष्टीकरण: दानाची क्रिया ज्याला उद्देशून घडते ते 'संप्रदान'. नाती + ला = चतुर्थी.



थांबा! TET Aspirants, तुमची टेस्ट!



आत्तापर्यंतचे ठोकळे समजले?
मग खालील प्रश्नाचे उत्तर
Comment Box मध्ये नक्की लिहा!

सुरेश चाकूने कांदा कापतो.
या वाक्यातील 'चाकूने' या शब्दाचा कारकार्थ काय आहे?

A) कर्ता

B) कर्म

C) करण

D) संप्रदान

👉 तुमचे उत्तर खाली Comment करा आणि व्हिडिओला Like करायला विसरू नका!



Add a public comment...

५. अपादान (पंचमी) आणि ६. अधिकरण (सप्तमी)

अपादान (Separation/Viyog)



वाक्य: मी शाळेतून आताच घरी आलो.
स्पष्टीकरण: जिथून क्रिया सुरू होते आणि दुरावा/वियोग होतो. शाळा + **ऊन** = पंचमी.

अधिकरण (Location/Time)



वाक्य: दररोज सकाळी मी शाळेत जातो.
स्पष्टीकरण: क्रियेचे स्थळ किंवा वेळ सांगणारा शब्द. शाळा + **त** = सप्तमी.

TET मधील सर्वात मोठा गोंधळ: द्वितीया की चतुर्थी?



सर, 'ला' प्रत्यय द्वितीयेत पण आहे आणि चतुर्थीत पण... मग ओळखायचे कसे?

द्वितीया (कर्म)

- ☆ खूण: क्रिया ज्यावर घडते ते फक्त 'कर्म' असते.
- उदाहरण: पोलिसांनी चोराला पकडले. (पकडण्याची क्रिया चोरावर घडली).

चतुर्थी (संप्रदान/इतर)

- ☆ खूण: कर्माव्यतिरिक्त इतर कोणत्याही शब्दाला लागलेला 'ला' प्रत्यय चतुर्थी असतो (दान/भेट).
- उदाहरण: त्याला आता पळवते. / गुरुजींनी मुलांना व्याकरण शिकवले.

💡 Trick: कर्माला 'ला' लागला तर द्वितीया, दुसऱ्या कोणाला लागला तर चतुर्थी!

सामान्यरूप: प्रत्यय जोडण्यापूर्वीची तयारी



Student

मी कोणताही प्रत्यय थेट शब्दाला जोडू शकतो का? जसे... घोडा + ला = घोडाला?



घोडाला (चुकीचा शब्द)



घोड्याला (बरोबर शब्द)



Admin

नाही! प्रत्यय जोडण्यापूर्वी मूळ शब्दाला स्वतःचे रूप बदलावे लागते. या बदललेल्या 'Connector' रूपालाच आपण सामान्यरूप म्हणतो. (उदा. घोडा → घोड्या).

सामान्यरूपाचे नियम: पुल्लिंगी शब्द (♂)

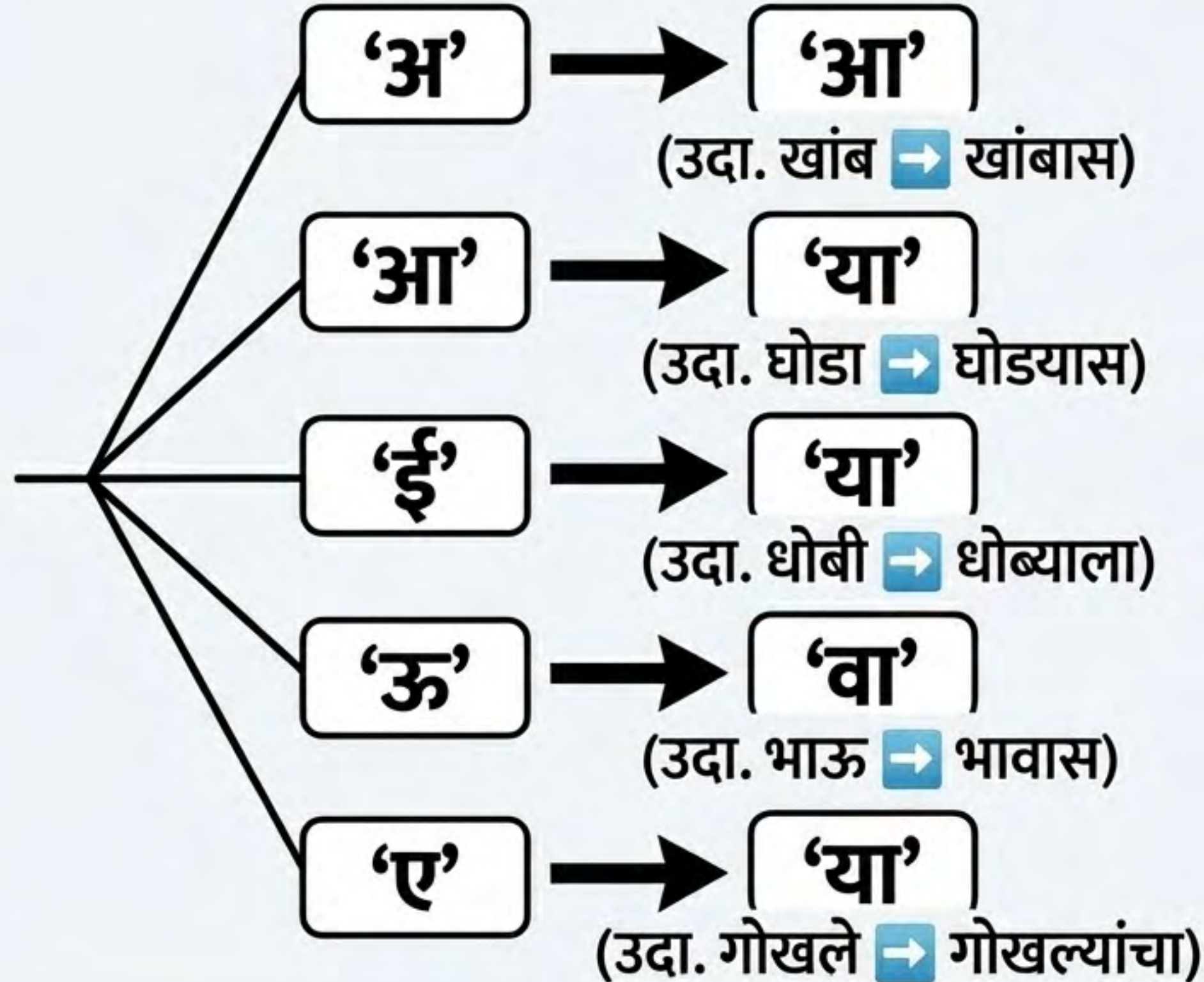

! अपवाद: आजोबा, दादा, काका, मामा, राजा – यांचे सामान्यरूप होत नाही! (ते तसेच राहतात: उदा. काकाला).

सामान्यरूपाचे नियम: स्त्रीलिंगी शब्द (♀)

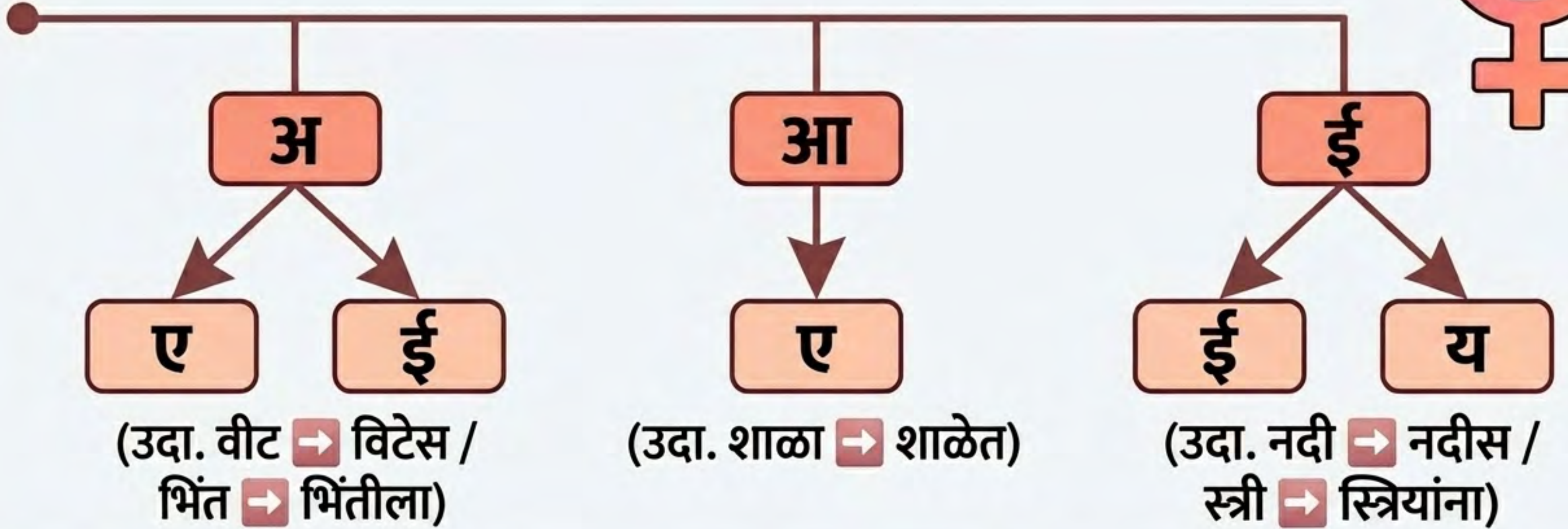

★ विशेष नियम: 'ऊ' कारान्त स्त्रीलिंगी नामाचे बहुधा सामान्यरूप होत नाही!
(उदा. सासू → सासूला). *अपवाद: सासू → सासवांना (अनेकवचन)*.

नपुंसकलिंगी शब्द (♀) आणि विशेषणांचे नियम

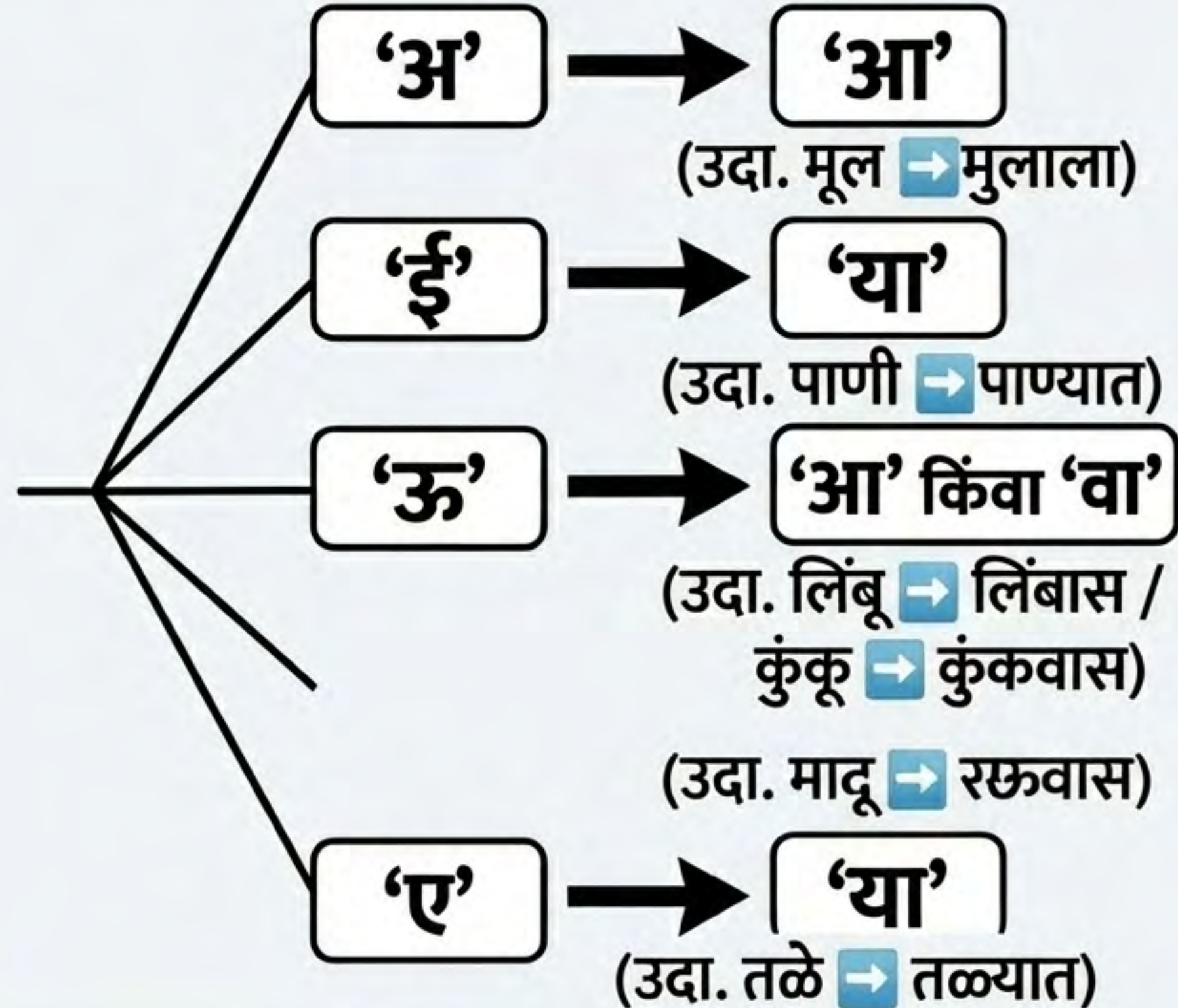

📌 विशेषणांचे सामान्यरूप

- फक्त 'आ' कारान्त विशेषण बदलते : 'आ' → 'या' (उदा. भला माणूस → भल्या माणसाला).
- इतर विशेषणे बदलत नाहीत (उदा. गरीब माणसांना).

TET ची तयारी पक्की! (Summary & Homework)

मित्रांनो, आज आपण विभक्तीचे ८ प्रकार, त्यांचे कारकार्थ आणि सामान्यरूपाचे ठोकळे पक्के केले. हे गुण TET मध्ये नक्की मिळतील!

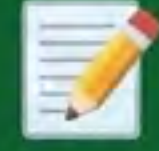

तुमचा Homework:

- दार (नपुंसकलिंगी) या शब्दाला 'त' प्रत्यय लावल्यास त्याचे सामान्यरूप काय होईल?
- उत्तर Comment करा!



मोफत PDF Notes आणि सराव Quiz लिंक Description मध्ये आहे!



व्हिडिओ आवडल्यास Like करा, मित्रांसोबत Share करा, आणि 'Marathi Varg' ला

मराठी व्याकरण: काळाचे सूत्र

स्पर्धा परीक्षांसाठी (MPSC, तलाठी,
पोलीस भरती) काळ आणि त्याचे प्रकार
ओळखण्याची मास्टर ट्रिक.

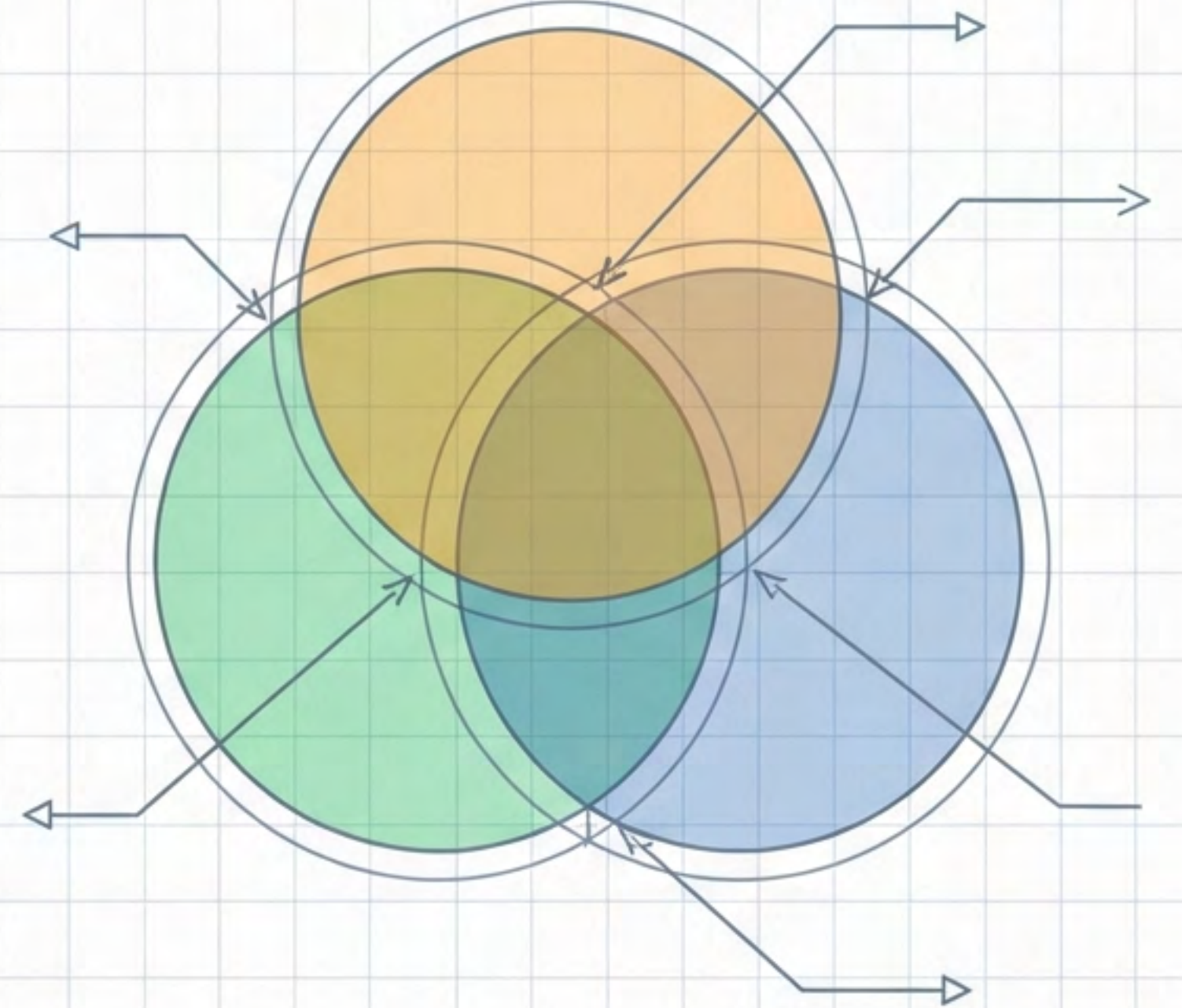

काळ म्हणजे काय?

वाक्यातील क्रियापदावरून
क्रिया कोणत्या वेळी घडत आहे
याचा बोध होतो, त्याला काळ
म्हणतात.

$$\left[\begin{array}{c} \text{वाक्यातील क्रिया} \\ \text{(Action)} \end{array} \right] + \left[\begin{array}{c} \text{वेळ} \\ \text{(Time)} \end{array} \right] = \text{काळ} \\ \text{(Tense)}$$

वर्तमानकाळ
(Present)
(क्रिया चालू आहे)

भूतकाळ
(Past)
(क्रिया पाठीमागे घडली)

भविष्यकाळ
(Future)
(क्रिया पुढे घडेल)

काळाची रचना: ३ मुख्य काळ x ४ उपप्रकार

वर्तमानकाळ

भूतकाळ

भविष्यकाळ

● साधा (Simple) ----->

-----> अपूर्ण
(Continuous) ----->

✓ पूर्ण
(Perfect) ----->

↻ रीती
(Habitual) ----->

काळ ओळखण्याची सोपी ट्रिक: क्रियापदाची फोड

संयुक्त क्रियापदामध्ये काळाचे सूत्र दडलेले असते.

[**धातूसाधित**
(Verb + Suffix)] + [**सहाय्यक क्रियापद**
(Auxiliary Verb)] = **काळ**

करत आहे

(कर + त) → 'त' हा प्रत्यय क्रियेची स्थिती (अपूर्ण/चालू) दाखवतो.

हे सहाय्यक क्रियापद क्रियेची वेळ (वर्तमानकाळ) दाखवते.

💡 वाक्यात क्रियापद एकटेच आले असेल (उदा. खातो, गेला), तर तो नेहमी 'साधा काळ' असतो.

१. साधा काळ (Simple Tense)

नियम: वाक्यात क्रियापद एकटेच येते, त्याला सहाय्यक क्रियापदाची गरज नसते.

साधा वर्तमानकाळ

प्रत्यय: तो, ते, तात

उदा: मी आंबा खातो.

साधा भूतकाळ

प्रत्यय: ला, ली, ले, लो

उदा: मी आंबा खाल्ला.

साधा भविष्यकाळ

प्रत्यय: इन, ईल, ना

उदा: मी आंबा खाईन.

२. अपूर्ण / चालू काळ (Continuous Tense) ----->

नियम: क्रिया चालू आहे पण पूर्ण झालेली नाही.

[धातू + त] + [आहे / होता / असेल]

‘त’ हा प्रत्यय तिन्ही काळात बदलत नाही!

अपूर्ण वर्तमानकाळ

मी आंबा खात आहे.

[त + आहे]

अपूर्ण भूतकाळ

मी आंबा खात होतो.

[त + होता/होतो]

अपूर्ण भविष्यकाळ

मी आंबा खात असेल.

[त + असेल]

३. पूर्ण काळ (Perfect Tense)



नियम: क्रिया पूर्ण झालेली आहे असा बोध होतो.

[धातू + ल / ला / ली / ले] + [आहे / होता / असेल]

पूर्ण वर्तमानकाळ

मी आंबा खाल्ला आहे.

[ला + आहे]

पूर्ण भूतकाळ

मी आंबा खाल्ला होता.

[ला + होता]

पूर्ण भविष्यकाळ

मी आंबा खाल्ला असेल.

[ला + असेल]

४. रीती काळ (Habitual Tense)

नियम: एखादी क्रिया वारंवार किंवा सतत करण्याची पद्धत/रीत समजते.

[धातू + त] + [असतो / असे / जाईन]

रीती वर्तमानकाळ

मी आंबा खात असतो.

[त + असतो]

रीती भूतकाळ

मी आंबा खात असे.

[त + असे]

रीती भविष्यकाळ

मी आंबा खात जाईन.

[त + जाईन/जाणार]

‘रीती काळ’ ओळखण्याचे टार्गेट वर्ड्स (Cheat Codes)

वाक्यात सवय किंवा नियम दर्शवणारे शब्द आल्यास तो नेहमी रीती काळ असतो.



"मी नेहमी पत्र लिहितो" -> रीती वर्तमानकाळ

काळ: संपूर्ण तक्ता (The Master Matrix)

‘मी केक खातो’ या वाक्याचे १२ प्रकारांत रूपांतर.

	वर्तमानकाळ	भूतकाळ	भविष्यकाळ
साधा	मी केक खातो	मी केक खाल्ला	मी केक खाईल
चालू (अपूर्ण)	मी केक खात आहे	मी केक खात होतो	मी केक खात असेल
पूर्ण	मी केक खाल्ला आहे	मी केक खाल्ला होता	मी केक खाल्लेला असेल
रीती	मी केक खात असतो	मी केक खात असे	मी केक खात जाईल

मराठी भाषेची वेगळी ओळख (English vs. Marathi)

The Borrowed Tense

चालू पूर्ण काळ (Perfect Continuous)

इंग्रजीमध्ये (Present Perfect Continuous)

हा प्रकार रूढ आहे. मराठीत हा प्रकार मुख्य ४ उपप्रकारांत गणला जात नाही, पण तो इंग्रजीच्या प्रभावामुळे वापरला जातो.

(उदा. 'मी काम करत आलेली आहे').

The Native Core

रीती काळ (Habitual)

मराठीचे वैशिष्ट्य! हा काळ क्रियेची पद्धत आणि सवय (Method/Habit) दर्शवतो. इंग्रजीमध्ये यासाठी स्वतंत्र काळ नाही (They use 'used to' or simple tenses).

स्वतःला तपासा (Mock Test - १)

MPSC / तलाठी परीक्षेत विचारलेले प्रश्न.

'आम्ही क्रिकेट खेळत आहोत.' या वाक्याचा काळ ओळखा.

A) साधा वर्तमानकाळ

B) अपूर्ण वर्तमानकाळ

C) पूर्ण वर्तमानकाळ

D) साधा भविष्यकाळ

Answer Reveal Section

- क्रियापदाची फोड करा: खेळत आहोत
- सूत्र शोधा: [खेळ + त] + [आहोत]
- लॉजिक: 'त' (अपूर्ण) + 'आहोत' (वर्तमान)

उत्तर: B) अपूर्ण वर्तमानकाळ.

स्वतःला तपासा (Mock Test - २)

‘मी शाळेत जातो.’ या वाक्याचा भविष्यकाळ करा.

A) मी शाळेत गेलो होतो.

B) मी शाळेत जात आहे.

C) मी शाळेत जाईन.

D) मी शाळेत जातोय.

Answer Reveal Section

१. मूळ वाक्य: **जातो** (एकटेच क्रियापद = साधा **वर्तमानकाळ**)

२. नियम: साधा भविष्यकाळ करण्यासाठी क्रियापदाला **इन/ईल** प्रत्यय लागतो.

३. रूपांतर: जातो -> **जाईन**

उत्तर: C) मी शाळेत जाईन.

थोडक्यात पण महत्त्वाचे (The Blueprint Recap)

परीक्षेला जाण्यापूर्वी हे ३ नियम नेहमी लक्षात ठेवा:

१. एकटे क्रियापद = साधा काळ.
(सहाय्यक क्रियापदाची गरज नसते).

२. सूत्रावर लक्ष ठेवा.
(त = चालू/अपूर्ण क्रिया, ला/ली = पूर्ण क्रिया).

३. सवय दिसली की रीती काळ.
(वाक्यात नेहमी, सतत, रोज हे शब्द 'रीती काळ' दर्शवतात).

हे सूत्र लक्षात ठेवा आणि व्याकरणाचे पैकीच्या पैकी गुण मिळवा!
(Save this blueprint for exam revision).

उपोद्घात

“शुद्ध कसे बोलावे व शुद्ध कसे लिहावे” हे सांगण्यासाठी दादोबा पांडुरंग तार्डडकर यांनी मराठीचे व्याकरण लिहिले. त्यात अर्घातच मराठी लेखनाचा विचार केलेला होता. दादोबांच्या व्याकरणात जवळजवळ दीडशे वर्षे होत आली. कालांतराने तत्कालीन शुद्धलेखनाच्या नियमांत अनेक बदल झाले. अनुस्वार, ह्रस्व व दीर्घ यांच्या व्यवस्थेलाच स्थूलमानाने शुद्धलेखन हा शब्द योजला जातो.

व्याकरणकारांचा आराखडा

वाक्यविचार, पृथकरण आणि रूपांतर

१९६० मध्ये महाराष्ट्र राज्य निर्माण झाल्यानंतर, मराठी भाषेला राजभाषेचा दर्जा देण्यात आला. मराठीकरणाच्या पूर्वतयारीसाठी नेमलेल्या भाषा सल्लागार मंडळाने शुद्धलेखनाच्या

स्पर्धा परीक्षा, विद्यार्थी आणि व्याकरण प्रेमींसाठी
एक परिपूर्ण मार्गदर्शक.

शब्दांची जुळवाजुळव: वाक्य म्हणजे काय?

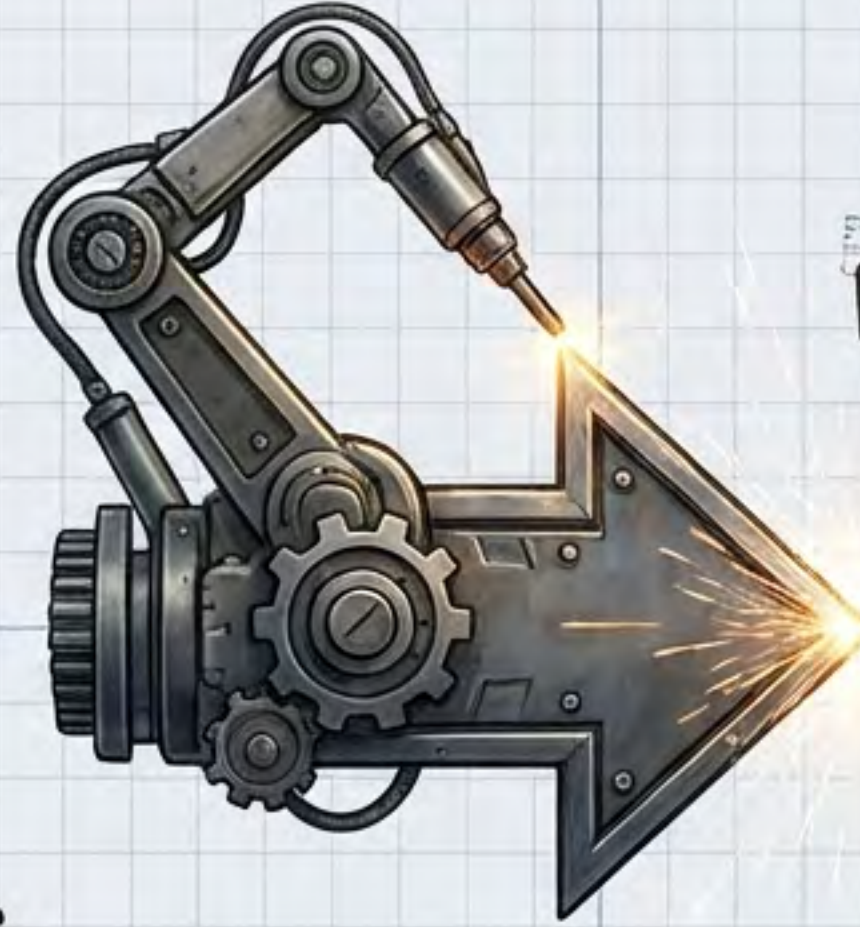
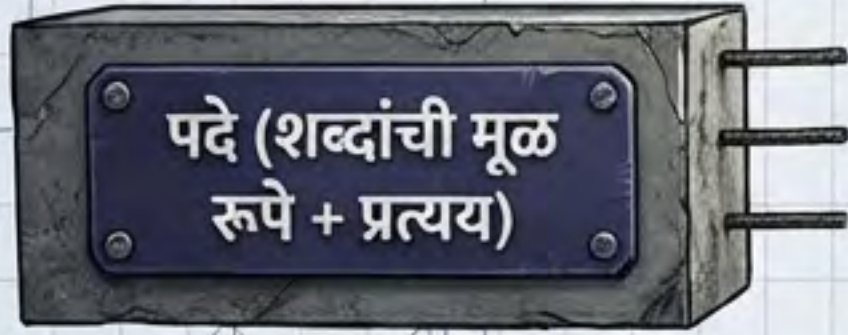
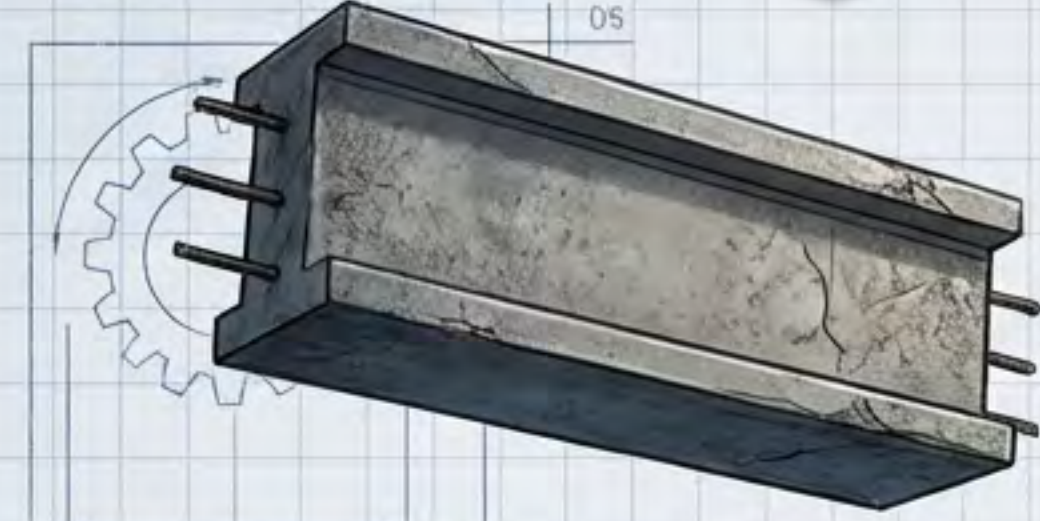

प्रत्येक वाक्य हे एक संपूर्ण विधान असते. शब्दांना योग्य क्रमाने आणि अर्थपूर्णरीत्या जोडले की वाक्याची निर्मिती होते.

वाक्याची शरीररचना: पृथक्करण

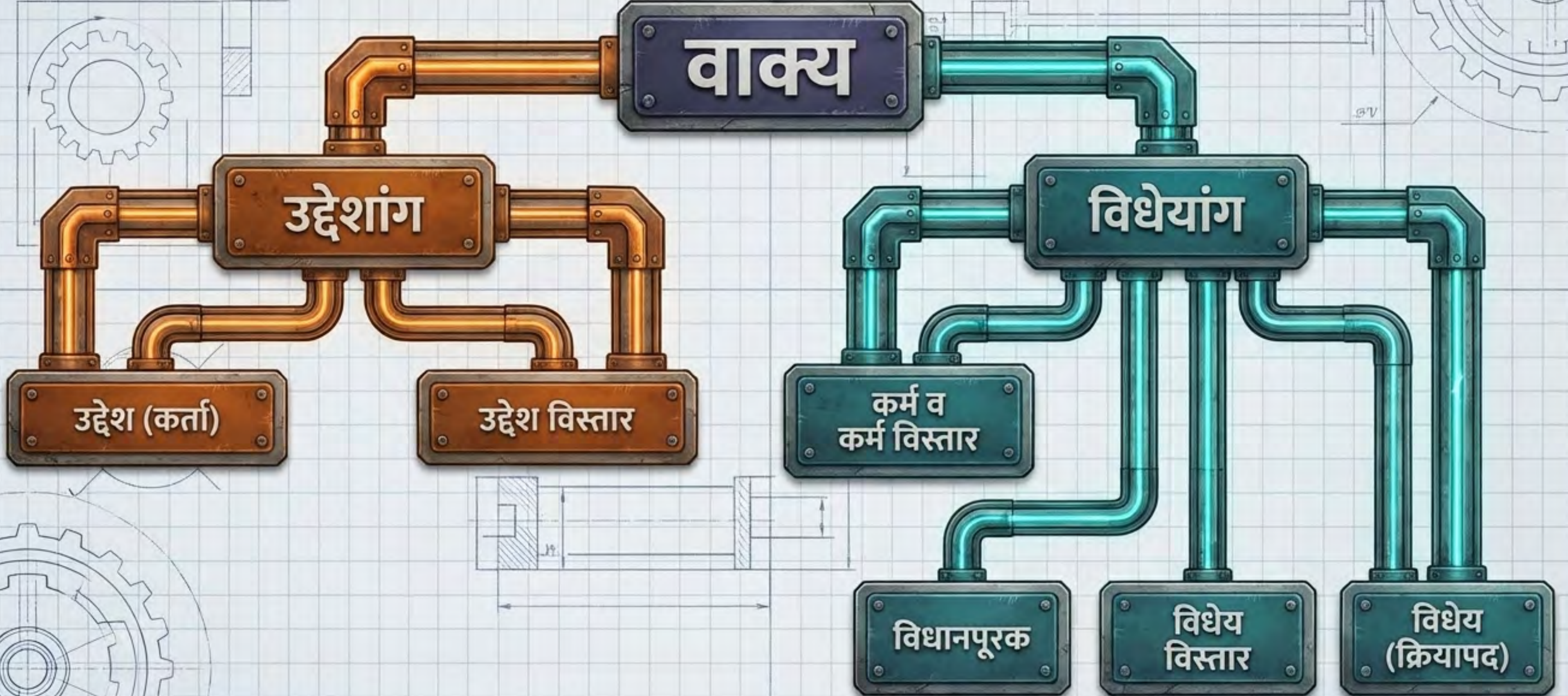

उद्देशांग: वाक्याचा पाया

{ शेजारचा } [रामु] धपकन पडला.

उद्देश विस्तार

कर्त्याविषयी अधिक माहिती सांगणारे कर्त्यापूर्वीचे शब्द.
(उदा. शेजारचा)

उद्देश (कर्ता)

वाक्य ज्याच्याविषयी माहिती सांगते तो.
(उदा. रामु)

ओळखण्याची खूण: क्रियापदाला 'णारा/णारे' लावून 'कोण/काय' प्रश्न विचारा.
(पडणारा कोण? -> रामु)

विधेयांग: वाक्याचे इंजिन

माझा मित्र मनीष

{ माझे पत्र } [पाहताच त्वरित] आला.

कर्म

ज्याच्यावर क्रिया घडते.
(उदा. पत्र)

विधेय
(क्रियापद)

वाक्याचा अर्थ पूर्ण
करणारा शब्द.
(उदा. आला)

विधेय विस्तार

क्रिया केव्हा, कोठे, कशी
घडली हे सांगणारे शब्द.
घडली हे सांगणारे शब्द.
(उदा. पाहताच त्वरित)

विधानपूरक: कर्त्यानंतर येऊन
कर्त्याची माहिती देणारा शब्द
(उदा. राम राजा झाला).

अर्थाविरून पडणारे वाक्यांचे प्रकार

विधानार्थी
केवळ विधान.
शेवटी पूर्णविराम.
(उदा. मी अभ्यास करतो.)

प्रश्नार्थी
प्रश्न विचारलेला
असतो.
(उदा. तू कधी आलास?)

उद्गारार्थी
उत्कट भावनांचा स्फोट.
(उदा. अरेरे! फार
वाईट झाले.)

आज्ञार्थी
आज्ञा, विनंती, उपदेश.
(उदा. मुलांनो,
शांत बसा.)

विध्यार्थी
कर्तव्य, शक्यता, इच्छा.
क्रियापदाला वा/वी/वे.
(उदा. नेहमी खरे बोलावे.)

संकेतार्थी
अट किंवा संकेत
(जर... तर).
(उदा. जर पाऊस पडला,
तर पीक येईल.)

रचनेवरून पडणारे प्रकार: डायग्नोस्टिक मॅट्रिक्स

	केवल वाक्य	मिश्र वाक्य	संयुक्त वाक्य
उद्देश व विधेय	१ कर्ता, १ क्रियापद 	१ प्रधान + १/अनेक गौण वाक्ये 	२ किंवा अधिक प्रधान वाक्ये 
स्वातंत्र्य	पूर्णपणे स्वतंत्र 	एकमेकांवर अवलंबून 	दोन्ही वाक्ये स्वतंत्र 
उभयान्वयी अव्यय (Glue)	(काहीही नाही) 	 गौणत्वसूचक (जेव्हा-तेव्हा, की) 	 प्रधानत्वबोधक (आणि, व, किंवा) 

जोडवाक्यांचे यांत्रिकीकरण



संयुक्त वाक्य

दोन स्वतंत्र इंजिने. दोन्ही वाक्ये अर्थाच्या पृष्ठीने समान दर्जाची असतात.
(उदा. मी चहा बनवला व अनिताला दिला.)

मिश्र वाक्य

एक मुख्य इंजिन, दुसरे त्यावर चालणारे.
मुख्य वाक्य (प्रधान) + अवलंबून असणारे वाक्य (गौण).
(उदा. तो म्हणाला की, तुला जावेच लागेल.)

वाक्यरूपांतर: अर्थ न बदलता रचना बदलणे



सुवर्ण नियम: वाक्याच्या मूळ अर्थाला धक्का न लावता त्याच्या रचनेत केलेला बदल म्हणजेच वाक्यरूपांतर!

Input
(मूळ वाक्य)

ही कल्पना
बऱ्यापैकी आहे.

Processing Unit
(नियम)

विरुद्धार्थी शब्द वापरा
+ नकारार्थी क्रियापद जोडा

Output
(रूपांतरित वाक्य)

ही काही वाईट
कल्पना नाही.

होकारार्थी <-> नकारार्थी

दुसऱ्यांची
स्तुती करावी.

होकार

नकार

दुसऱ्यांची
निंदा करू नये.

नियम: मूळ शब्दाचा विरुद्धार्थी शब्द वापरा
आणि क्रियापद नकारार्थी करा.

स्तुती → निंदा

करावी (+) → करू नये (-)

प्रश्नार्थी <-> विधानार्थी: तराजूचे संतुलन



Column 1

प्रश्न: जगात सर्व सुखी असा कोण आहे? (+) ↑
विधान: जगात सर्व सुखी असा कोणीच नाही. (-) ↓

Column 2

प्रश्न: अपमान केल्यास कुणाला राग येत नाही? (-) ↓
विधान: अपमान केल्यास प्रत्येकाला राग येतो. (+) ↑

उद्गारार्थी <-> विधानार्थी: तीव्रतेचा थर्मामीटर



उद्गारार्थी (तीव्र भावनांचा स्फोट)

‘किती’, ‘काय’ शब्दांचा वापर.

किती पाऊस पडला काल रात्री!

विधानार्थी (भावनांची विपुलता)

तीव्रता स्पष्ट करणारे परिमाणवाचक शब्द
(खूप, अतोनात, फार).

काल रात्री **अतोनात** पाऊस पडला.

नियम: ‘किती/काय’ काढून टाका आणि
त्याऐवजी ‘खूप/अतोनात’ वापरा.

आज्ञार्थी <-> विधानार्थी: क्रियापदाचे ट्रान्सप्लॉट



	आज्ञा	Before & After	विधान / उपदेश
1	तू चित्र काढ.	→	तू चित्र काढावे.
2	दररोज अभ्यास करा.	→	दररोज अभ्यास करावा.

व्याकरणाचे इंजिन: संपूर्ण आराखडा

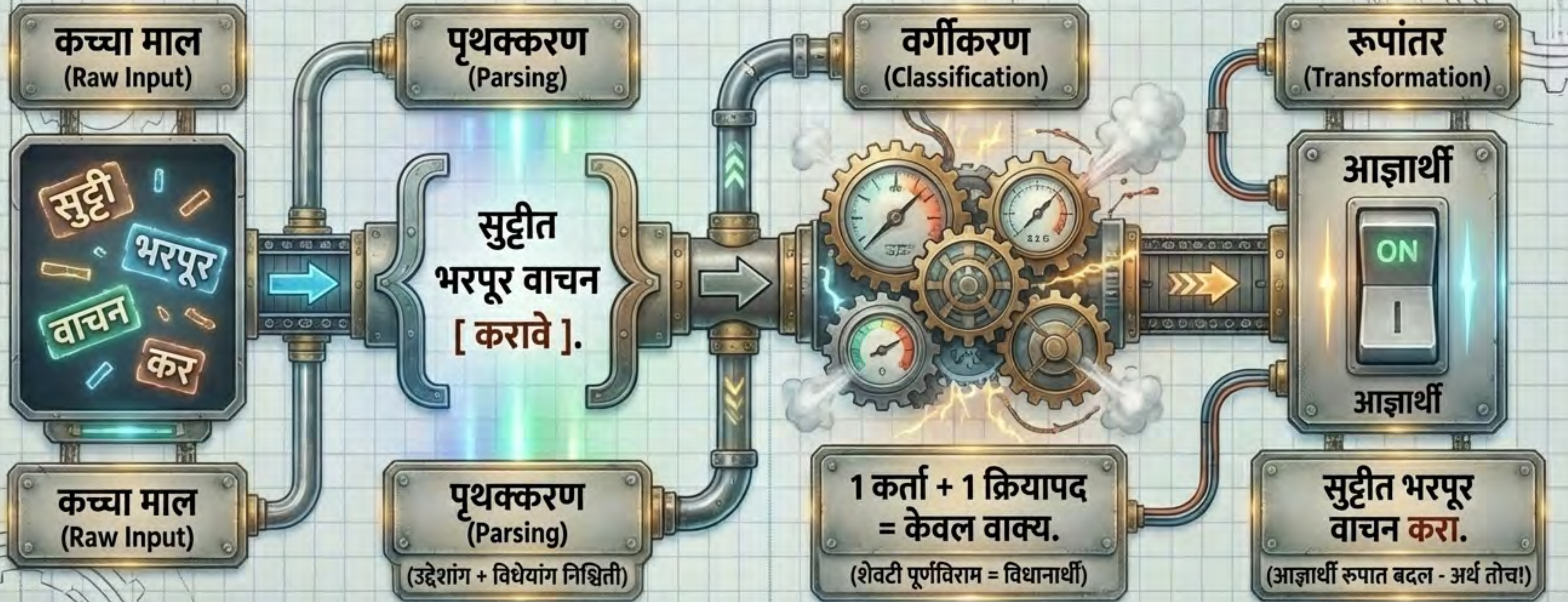

व्याकरण ही केवळ नियमांची जंत्री नाही, तर भाषेचे अचूक इंजिनिअरिंग आहे।

विरामचिन्हे: भाषेचा श्वास आणि अर्थ

मराठी लेखनातील चिन्हांचा अचूक वापर आणि त्यांचे सामर्थ्य

विराम म्हणजे काय?

बोलताना आपण आवश्यकतेनुसार कमी-अधिक वेळ थांबतो, आवाजात चढ-उतार करतो. पण लिहिताना तसे करता येत नाही. लेखनात हा 'श्वास' आणि 'भावना' दर्शवण्यासाठी जी विशिष्ट विशिष्ट चिन्हे वापरतात, तीच विरामचिन्हे होत.

Activation Timeline

वाक्याचा श्वास

बोलले गेलेले
वाक्य



लिहिले गेलेले
वाक्य

स्वल्पविराम

अर्धविराम

पूर्णविराम

विरामचिन्हांचे वर्गीकरण: ४ मुख्य स्तंभ

वाक्य संपवणारी
व भावना



पूर्णविराम,
प्रश्नचिन्ह,
उद्गारवाचक चिन्ह

थांबवणारी
चिन्हे



स्वल्पविराम,
अर्धविराम,
अपूर्णविराम

अवतरण
चिन्हे



एकेरी,
दुहेरी

जोडणारी व
विशेष चिन्हे



संयोग चिन्ह,
अपसारण चिन्ह,
विकल्प, लोप, काकपद

वाक्य संपवणारी चिन्हे (The Stoppers)



पूर्णविराम (.)

वाक्य पूर्ण झाले हे दर्शवण्यासाठी.
तसेच, संक्षिप्त रूप दाखवण्यासाठी.

उदा. मी मराठी बोलतो.
/ वि. स. खांडेकर



प्रश्नचिन्ह (?)

प्रश्नार्थक वाक्याच्या शेवटी.

उदा. भारताचे प्रवेशद्वार
कोठे आहे?



उद्गारवाचक चिन्ह (!)

उत्कट भावना (आनंद, दुःख,
आश्चर्य) व्यक्त करणाऱ्या
शब्दाच्या शेवटी.

उदा. बापरे! केवढा
मोठा साप.

विरामाची लांबी: थांबायचं कुठे आणि किती?

चिन्ह	विरामाचा प्रकार	वापराचा नियम	उदाहरण
,	अल्पविराम (Short)	एकाच जातीचे अनेक शब्द लागोपाठ आल्यास.	भाजी, गाजरे, पालक व काकडी.
;	मध्यम विराम (Medium)	दोन छोटी वाक्ये उभयान्वयी अव्ययांनी जोडताना.	ढग खूप गर्जत होते; पण पाऊस पडत नव्हता.
∴	माहितीदर्शक विराम (Specific Info)	वाक्याच्या शेवटी तपशील द्यावयाचा असल्यास.	मुख्य ऋतू तीन आहेत : उन्हाळा, पावसाळा व हिवाळा.

स्वल्पविरामाचे बहुआयामी स्वरूप

संबोधन

वाक्यात आरंभी हाक मारल्यास किंवा संबोधन आल्यास.

यादी (List)

एकाच प्रकारचे अनेक शब्द वेगळे दर्शवण्यासाठी.

विद्यार्थी मित्रांनो, कृष्णाने कोबी, मटार, भेंडी आणली,
आणि रेखा म्हणाली, “मला ही भाजी आवडते.”

संवादापूर्वी

प्रत्यक्ष बोलणे सुरू होण्यापूर्वी
(अवतरण चिन्हाच्या आधी).

रेषांची लांबी: संयोग की अपसारण?

संयोग चिन्ह (-)

(Short / Hyphen)

शब्द + - + शब्द

- दोन शब्द जोडताना (उदा. आई-वडील), किंवा कालावधी/तारीख दाखवताना (उदा. १९४७-१९५२).

अपसारण चिन्ह (—)

(Long / Dash)

विचार + — + स्पष्टीकरण

- बोलता बोलता विचार मालिका तुटल्यास, किंवा पूर्वी सांगितलेला मजकूर स्पष्ट करण्यासाठी. (उदा. सुमेध — माझा मामे भाऊ — आज येणार होता.)

अवतरण चिन्हे: एकेरी आणि दुहेरी



एकेरी अवतरण चिन्ह

शब्दावर जोर देण्यासाठी (Highlighting).
एखाद्या शब्दावर विशेष लक्ष देण्यासाठी
किंवा अप्रत्यक्ष विचार सांगण्यासाठी.

उदा. जयपूरला **'गुलाबी शहर'**
म्हणतात.



दुहेरी अवतरण चिन्ह

प्रत्यक्ष संवाद (Direct Speech). एखाद्या
व्यक्तीच्या तोंडचे शब्द जसेच्या तसे
लिहिण्यासाठी.

उदा. तो म्हणाला, "उद्या मी
कामावर येणार नाही."

विशेष आणि पूरक चिन्हे



विकल्प चिन्ह

पर्याय दाखवण्यासाठी.
उदा. कायद्यासमोर स्त्री/पुरुष
समान आहेत.



संक्षेप चिन्ह

शब्दाचे संक्षिप्त रूप
दाखवण्यासाठी.
उदा. डॉ०



लोपचिन्ह

बोलताना पुटपुटणे, किंवा अर्धवट
विचार दाखवण्यासाठी.
उदा. तू मला भेटणार होता मग...



काकपद

हस्तलेखनात एखादा राहिलेला किंवा
विसरलेला शब्द वर लिहिताना.
उदा. तुम्ही एक ^ माणूस आहात.

अर्थाचा अनर्थ: एका स्वल्पविरामाची ताकद

मी तुझा नवरा तू माझी बायको आपण सिनेमाला जाऊ या
(प्र. के. अत्रे यांची प्रसिद्ध आख्यायिका)

“अहो, मी म्हटले होते : ‘मी, तुझा नवरा,
तू, माझी बायको, आपण सिनेमाला जाऊ या.’”

Key Insight: एक स्वल्पविराम गायब झाला, तर संपूर्ण वाक्याचा आणि नाट्याचा गोंधळ उडू शकतो!

विरामचिन्हांनी नटलेली मराठी स्त्री



प्रमाणलेखनाचे अचूक नियम (Spacing Rules)

नियम: **विरामचिन्ह** हे नेहमी अक्षराला किंवा शब्दाला **चिकटून** येते; आणि विरामचिन्हानंतर **एक जागा (space)** सोडूनच पुढचा शब्द लिहितात.



योग्य (Correct)

मी घरी गेलो, आणि जेवलो.



अयोग्य (Incorrect) मी घरी गेलो, आणि जेवलो.



अपवाद: 'संयोग चिन्ह (-)' आणि 'अपसारण चिन्ह (—)' या चिन्हांमध्ये शब्दाला जोडून जागा सोडण्याचे विशिष्ट नियम असतात (उदा. आई-वडील).

माझा सराव: एक दृष्टिक्षेप (Quick Revision)

चिन्ह	नाव	उपयोग	चिन्ह	नाव	उपयोग
(.)	पूर्णविराम	वाक्यपूर्ती	(" ")	दुहेरी अवतरण	प्रत्यक्ष संवाद
(,)	स्वल्पविराम	यादी/संबोधन	(-)	संयोग चिन्ह	शब्द जोडणे
(;)	अर्धविराम	दोन वाक्ये जोडणे	(—)	अपसारण	स्पष्टीकरण
(:)	अपूर्णविराम	तपशील देणे	(/)	विकल्प	पर्याय
(?)	प्रश्नचिन्ह	प्रश्न विचारणे	(o)	संक्षेप	संक्षिप्त रूप
(!)	उद्गारचिन्ह	तीव्र भावना	(...)	लोपचिन्ह	अर्धवट विचार
(" ")	एकेरी अवतरण	शब्दावर जोर	(^)	काकपद	विसरलेला शब्द

“

योग्य विरामचिन्हे,
प्रभावी भाषा.

”

विरामचिन्हे केवळ व्याकरणाचे नियम नाहीत, ते तुमच्या विचारांचे अचूक नकाशे आहेत. त्यांचा जाणीवपूर्वक वापर करा आणि तुमच्या लेखनाला जिवंतपणा द्या!

!

●

अर्थाचे अंतरंग: प्रगत अर्थविचार (Semantics)

भाषाविज्ञानातील शब्दांची सूक्ष्मता, संदर्भ आणि अभिव्यक्तीचा नकाशा.

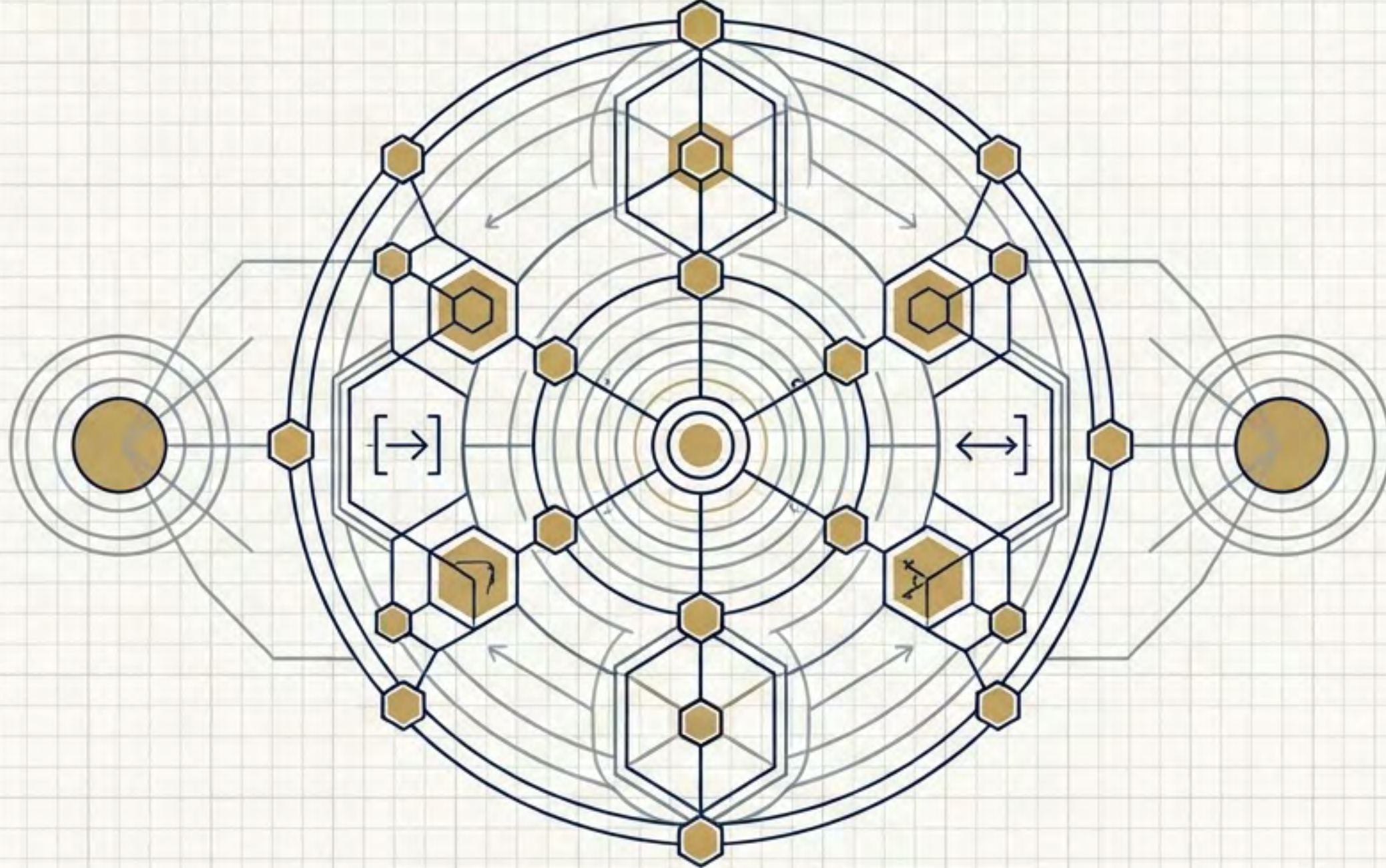

भाषेचा गाभा: अर्थविचार म्हणजे काय?

अर्थविचार (Semantics)

शब्द, वाक्य आणि संदर्भानुसार
अर्थनिर्मितीचा अभ्यास.

अचूकता (Accuracy)

योग्य शब्दाचा
अचूक वापर.

प्रभावीपणा (Effectiveness)

संवादात येणारा
सखोल प्रभाव.

संदर्भसुसंगतता (Context)

परिस्थितीनुसार
बदलणारे अर्थ.

शब्दांची सूक्ष्म भावछटा: समानार्थी शब्द

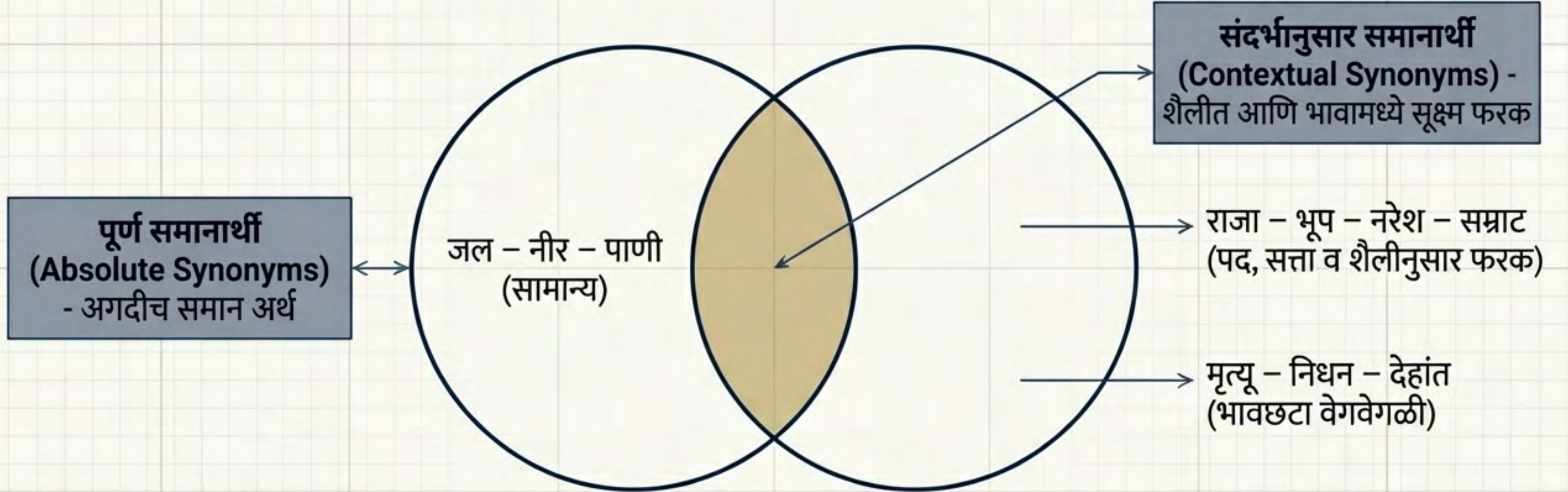

प्रगत टीप: समानार्थी शब्दांमध्ये केवळ अर्थ नव्हे, तर 'भावछटा' (Connotation) ओळखणे सर्वाधिक महत्त्वाचे असते.

अर्थाची भिन्न परिमाणे: विरुद्धार्थी शब्द

अर्थाच्या परिमाणात किंवा दिशेत
पूर्णतः भिन्न असणारे शब्द.

1



पूरक (Complementary)

जिवंत - मृत (सत्य - असत्य)

2



क्रमिक (Gradable)

लहान - मोठा (प्रकाश - अंधार)

3



परस्पर (Relational)

गुरु - शिष्य (यश - अपयश)

संदर्भाचा खेळ: अनेकअर्थी शब्द (Polysemy)

एकाच शब्दाचे विविध संदर्भात वेगवेगळे पण *संबंधित* अर्थ.

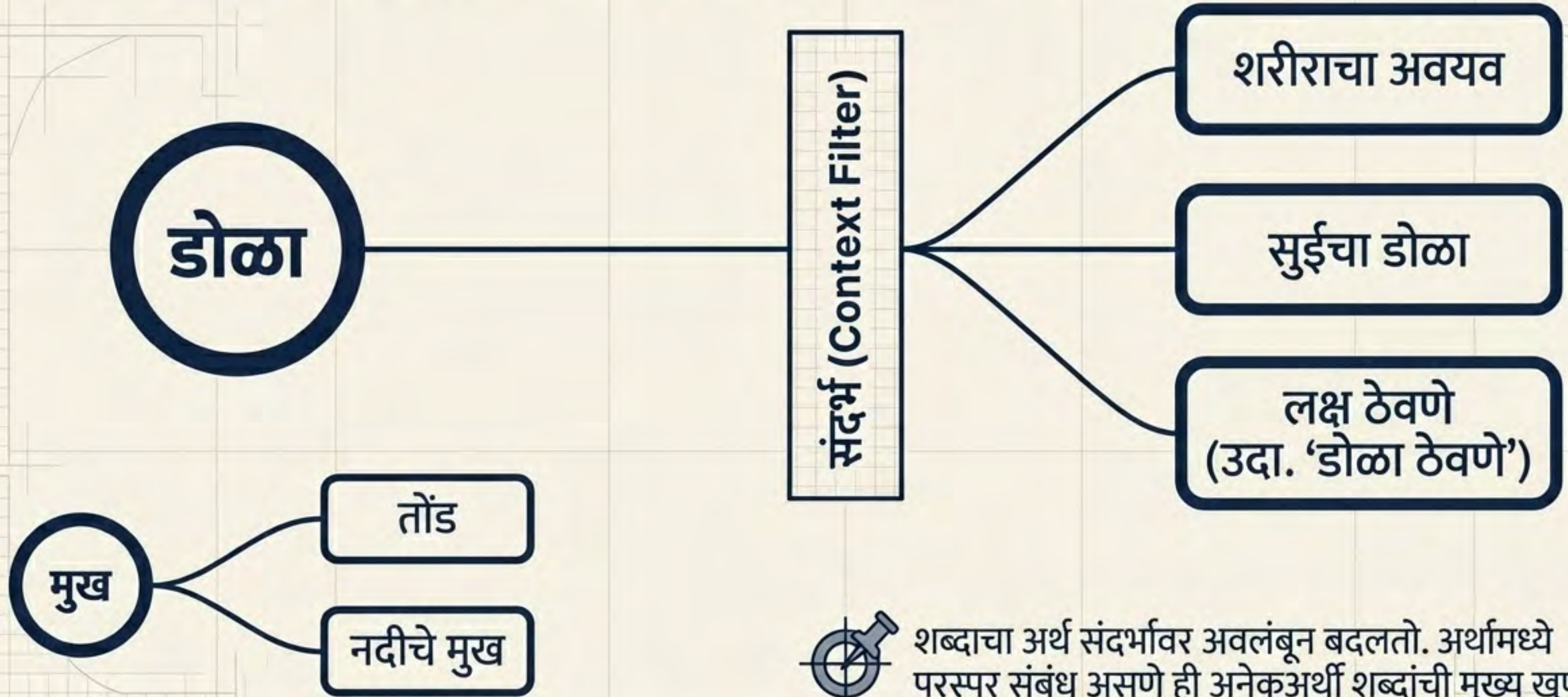

शब्दाचा अर्थ संदर्भावर अवलंबून बदलतो. अर्थांमध्ये परस्पर संबंध असणे ही अनेकअर्थी शब्दांची मुख्य खूण आहे.

शब्दशः ते लाक्षणिकः वाकप्रचारांची रचना

स्थिर शब्दसमूह ज्यांचा
शब्दशः अर्थ न घेता लाक्षणिक
अर्थ घेतला जातो.

शब्दशः
अर्थ

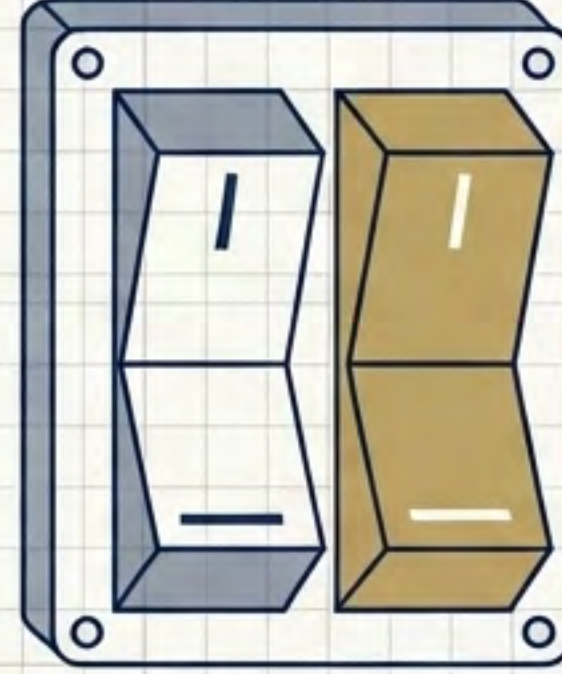

लाक्षणिक
अर्थ

कानावर पडणे



ऐकू येणे

पाय घालणे

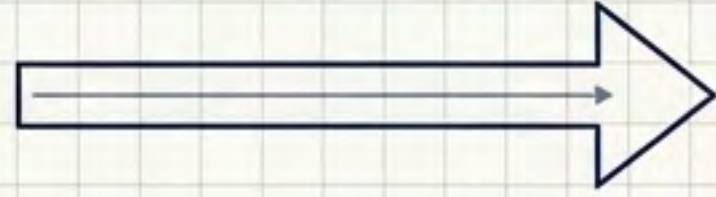

हस्तक्षेप करणे

नाक खुपसणे



विनाकारण हस्तक्षेप करणे

- ✓ स्थिर रचना
- ✓ सांस्कृतिक प्रभाव

लोकानुभवाचे लघुरूप: म्हणी (Proverbs)

लोकानुभवातून निर्माण झालेल्या, लघुरूपात जीवनसत्य सांगणाऱ्या आणि भाषेतील सांस्कृतिक व सामाजिक ज्ञान दर्शवणाऱ्या वाक्यरचना.



थेंबे थेंबे तळे साचे → थोड्या थोड्या प्रयत्नाने मोठे यश मिळते.
एकाच माळेचे मणी → समान स्वभावाचे लोक.

तुलनात्मक अभ्यास: वाक्प्रचार विरुद्ध म्हणी

मुद्दे	वाक्प्रचार	म्हणी
रचना	अपूर्ण वाक्य/ स्थिर शब्दसमूह	स्वतःत पूर्ण असलेली स्वतंत्र वाक्यरचना
अर्थाचा प्रकार	लाक्षणिक अर्थ	रूपकात्मक आणि व्यापक जीवनसत्य
निर्मितीचा स्रोत	भाषिक सवय आणि शैली	पिढ्यान्पिढ्यांचा लोकानुभव आणि शहाणपण
उद्देश	भाषेचा प्रभाव वाढवणे	शिकवण किंवा उपदेश देणे

प्रगत ज्ञान-चाचणी

समानार्थी

प्रश्न: “निधन” आणि “मृत्यू” यांतील मुख्य फरक काय?

✓ भावछटेत फरक आहे.

विरुद्धार्थी

प्रश्न: “गुरु – शिष्य” हे कोणत्या प्रकारचे विरुद्धार्थी आहेत?

✓ परस्पर (Relational).

अनेकअर्थी

प्रश्न: अनेकअर्थी शब्दांमध्ये कोणती गोष्ट महत्त्वाची असते?

✓ अर्थामध्ये संबंध असणे.

वाक्प्रचार / म्हणी

प्रश्न: “थेंबे थेंबे तळे साचे” या म्हणीचा आशय काय?

✓ सातत्याने प्रयत्न करा.

“नाक खुपसणे”

✓ हस्तक्षेप करणे.

TET परीक्षा: हमखास गुणांसाठी मास्टर-प्लॅन

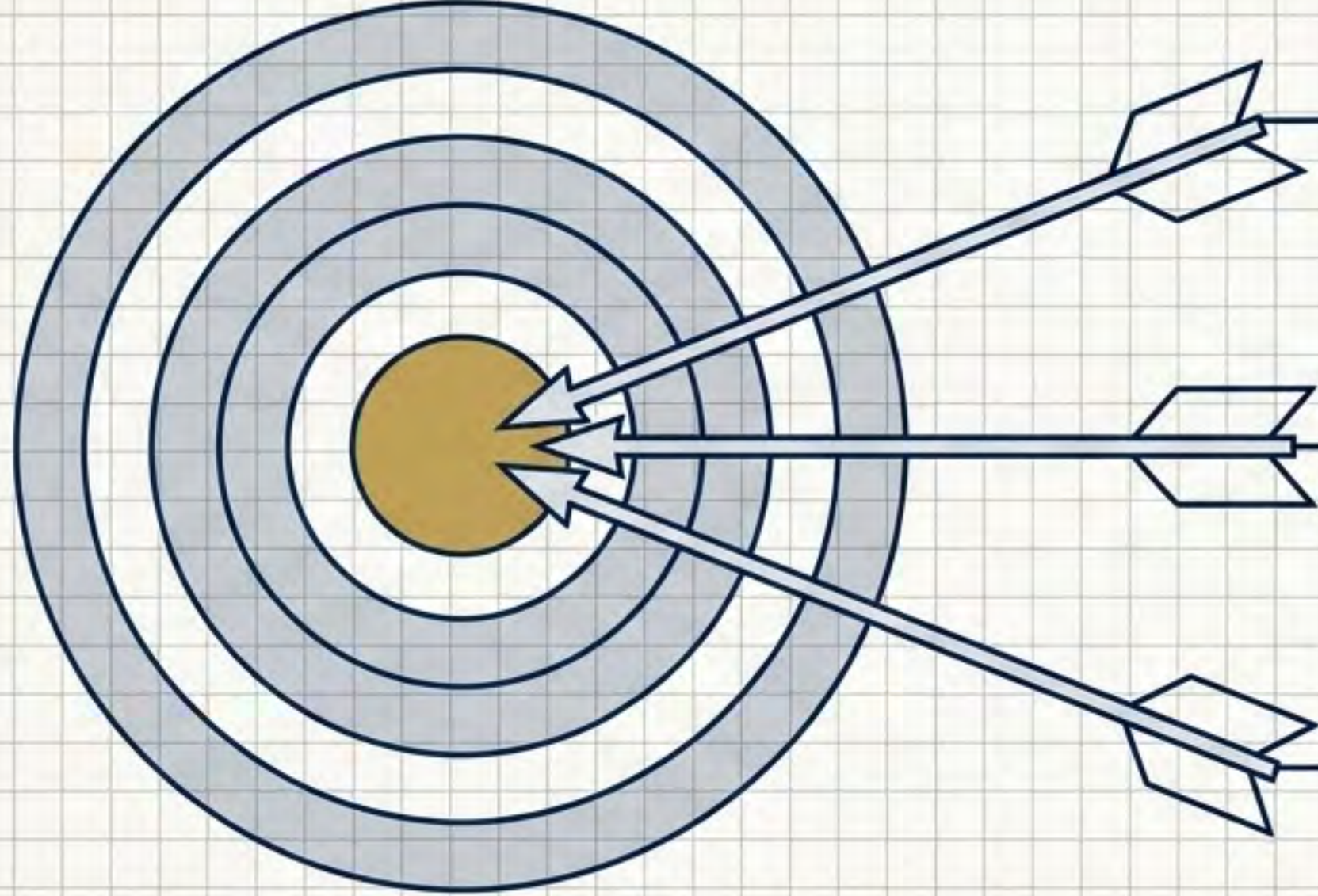

१. भावछटा (Connotation): समानार्थी शब्दांमधील सूक्ष्म फरक अचूक ओळखा.

२. संदर्भ (Context): अनेकअर्थी शब्दांचा अर्थ केवळ आणि केवळ वाक्याच्या संदर्भावरून ठरवा.

३. लाक्षणिक अर्थ (Figurative): वाकप्रचार व म्हणींचा शब्दशः अर्थ टाळून त्यामागील सांस्कृतिक आशय शोधा.

अर्थविचार हा केवळ शब्दांचा अर्थ नाही, तर तो भाषेतील सूक्ष्मता, संदर्भ आणि प्रभावी अभिव्यक्ती समजून घेण्याचा मुख्य मार्ग आहे. (TET परीक्षेत या घटकावर १-२ प्रश्न हमखास विचारले जातात).

अलंकार: MAHA TET Masterclass

भाषेचा आरेखन आराखडा

The ultimate visual guide to 100% scoring.

अलंकार म्हणजे काय?

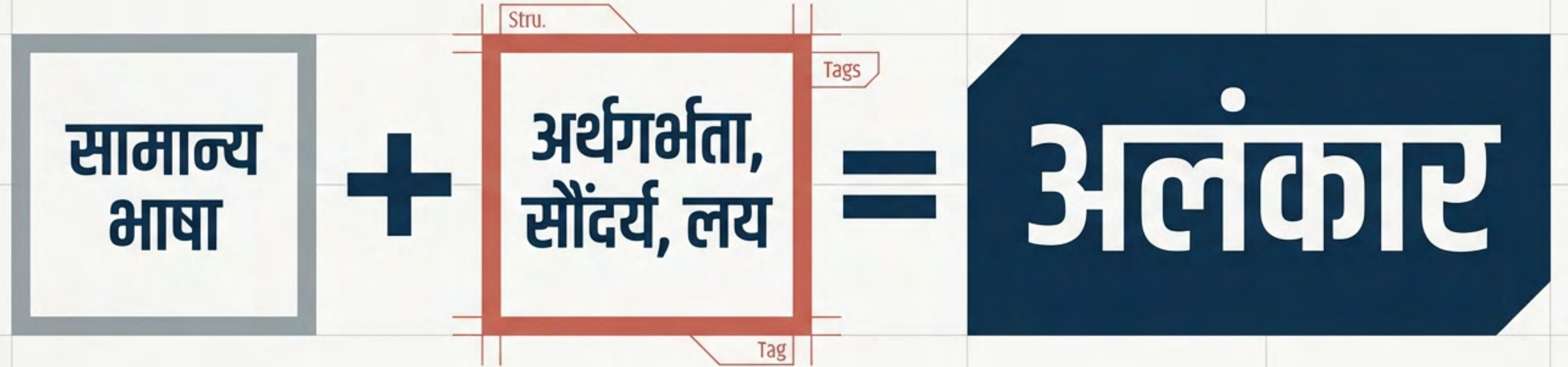

1
◆ भाषेचे सौंदर्य वाढवतात

2
◆ वाचकावर भावनिक परिणाम करतात

3
◆ कल्पनाशक्तीला चलना देतात



STAMPED

MAHA TET Focus:
परीक्षेत उदाहरणाधारित प्रश्न येतात.

अलंकारांचे मुख्य प्रकार

अलंकार

शब्दालंकार

ध्वनी, अक्षरांची पुनरावृत्ती,
यमक, लय यामुळे
सौंदर्य निर्माण होते.

अर्थालंकार

अर्थ, भावना, कल्पना,
तुलना यांच्या आधारे
सौंदर्य निर्माण होते.

शब्दालंकार



अनुप्रास

(एकाच अक्षराची पुनरावृत्ती)

उदा: गगनात घनघोर गर्जना



यमक

(शब्दाचा पुनः वापर पण अर्थ वेगळा)

उदा: काळ आला पण वेळ आली नाही



श्लेष

(एकाच शब्दाचे अनेक अर्थ)

उदा: राम राम म्हणत राम गेला



Exam Trick: शब्दावर लक्ष → शब्दालंकार

अर्थालंकार

अर्थप्रधान

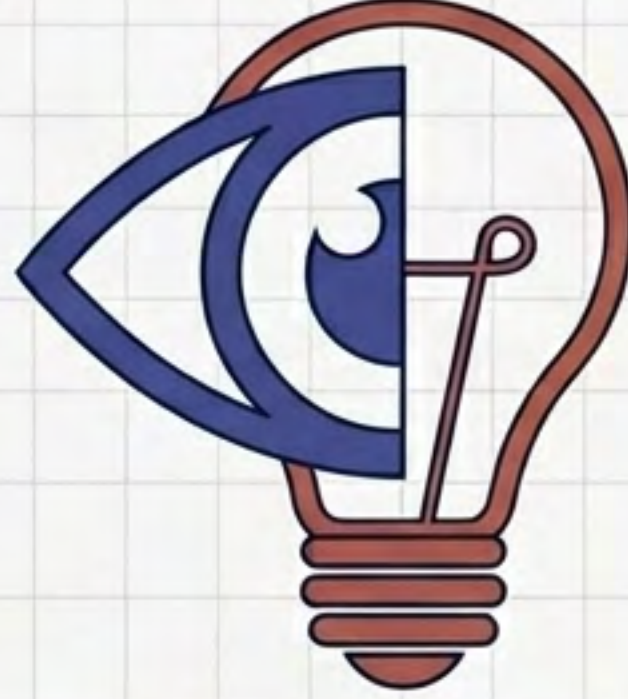

कल्पनाशक्ती
आवश्यक

ज्या अलंकारात अर्थ, भावना,
कल्पना, तुलना, विरेधभास यांच्या
आधारे सौंदर्य निर्माण होते.



High Exam Focus: बहुतेक प्रश्न याच भागातून येतात.

The Foundation: वाक्याची रचना

उपमार्थक शब्द

तुलनात्मक शब्द

ती चंद्रासारखी सुंदर आहे

उपमेय

ज्याची तुलना करतो

उपमान

ज्याच्याशी तुलना करतो

साधर्म्य

समान गुण

उपमा अलंकार

दोन गोष्टींमध्ये स्पष्ट तुलना.



Key Indicators: सारखा, प्रमाणे, जसा, तसा

उदा: ती चंद्रासारखी सुंदर आहे

⚠ Trap Question: जर 'सारखा' शब्द नसेल → उपमा नाही (रूपक असू शकते)

रूपक अलंकार

उपमेय आणि उपमान यांच्यात थेट
एकरूपता.

- उपमार्थक शब्द नसतात
- प्रभाव जास्त

उदा: तो रणांगणाचा सिंह आहे

उपमा	रूपक
सिंहासारखा	सिंह आहे

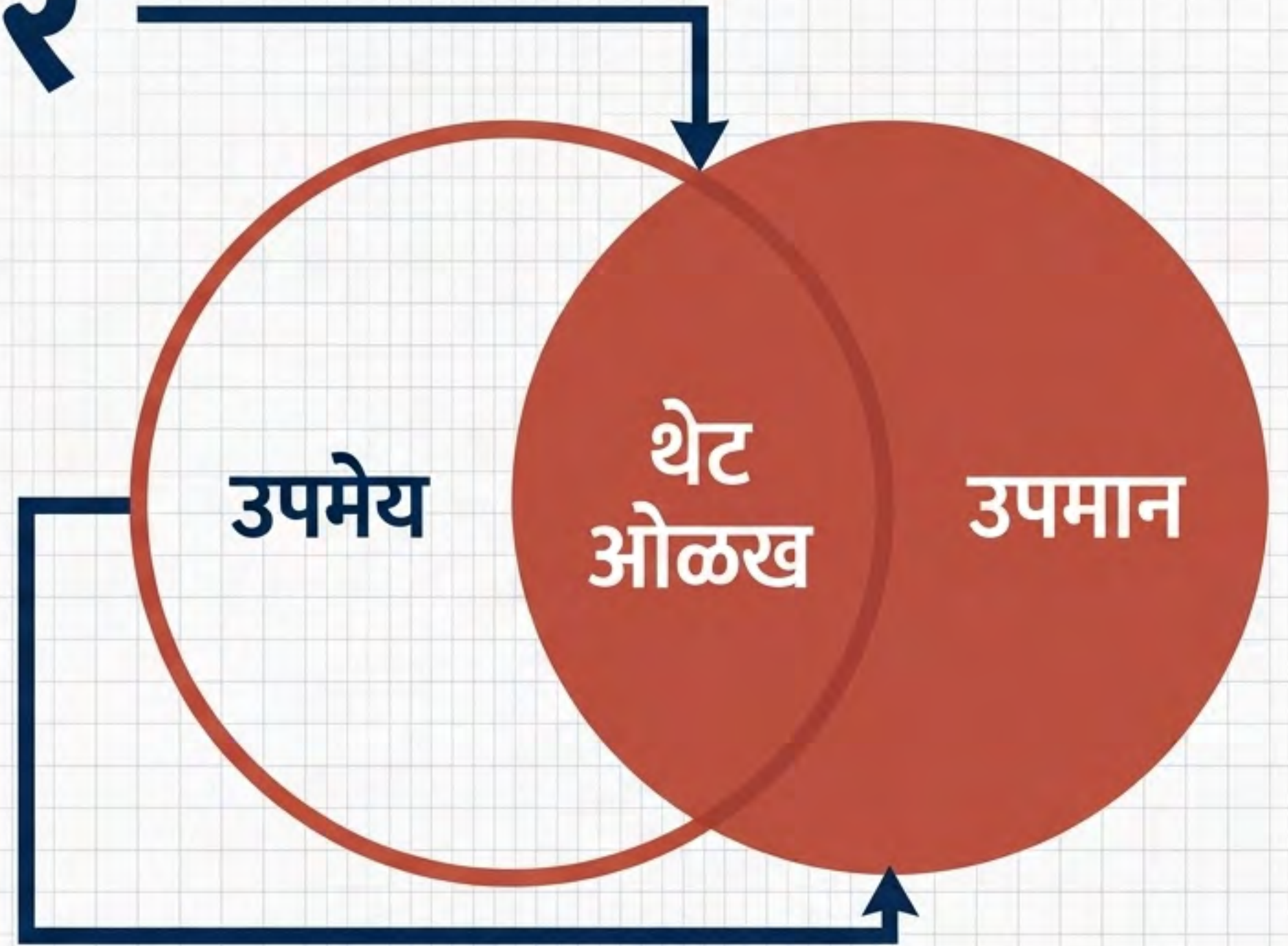

Exam Trap: वाक्यात 'आहे' दिसले → रूपक असण्याची शक्यता जास्त.

उत्प्रेक्षा अलंकार

एखाद्या गोष्टीची तुलना कल्पनेवर
आधारित शक्यता म्हणून केली जाते.

Key Indicators:

संकेत शब्द: जणू, बहुधा, कदाचित, मानो

उदा १: तो जणू वाऱ्यासारखा धावत होता

उदा २: फुले जणू हसत आहेत

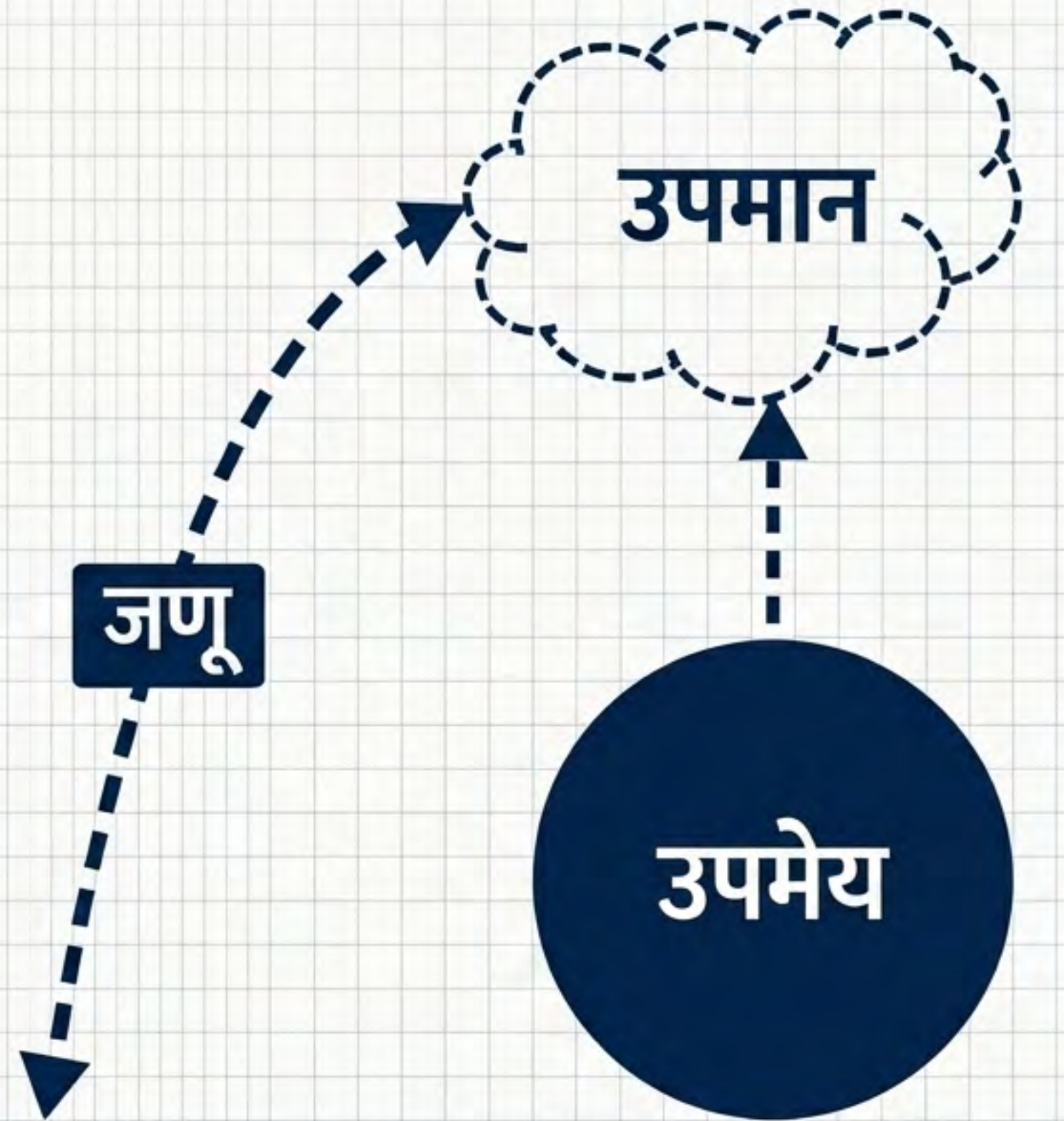

Exam Trick: 'जणू' दिसले → 90% उत्प्रेक्षा.

The Master Comparison Matrix

	उपमा	रूपक	उत्प्रेक्षा
तुलना	स्पष्ट	थेट	कल्पनात्मक
संकेत शब्द	सारखा	नाही	जणू
उदाहरण	चंद्रासारखा	चंद्र आहे	जणू चंद्र

The Exam Algorithm

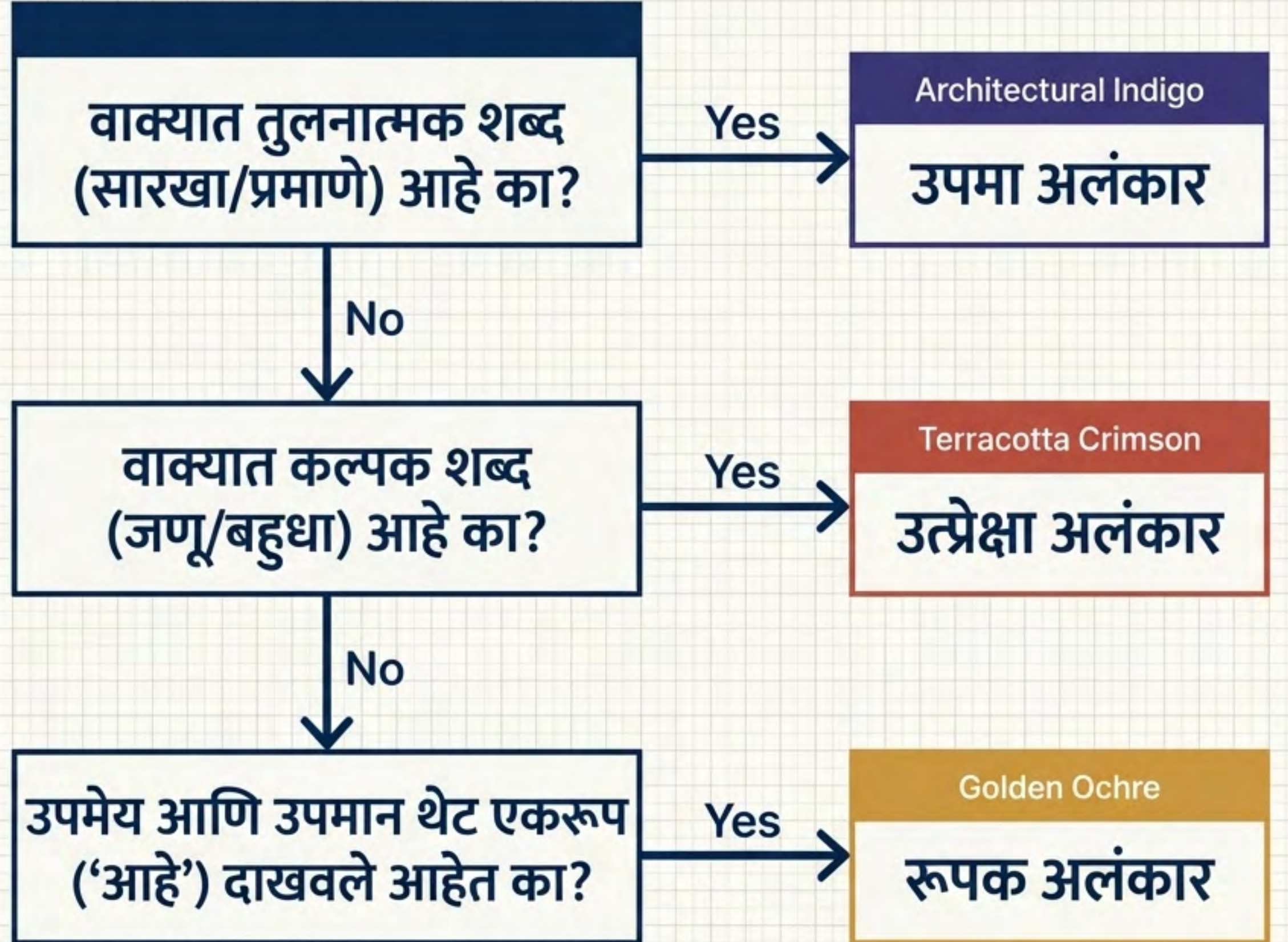

MAHA TET Question Typology

1.

अलंकार ओळखा

उदा: तो सिंह आहे → रूपक



2.

फरक सांगा

उदा: उपमा vs रूपक मधील भेद ओळखणे.



3.

घटक ओळखा

उदा: वाक्यातील उपमेय / उपमान शोधणे.

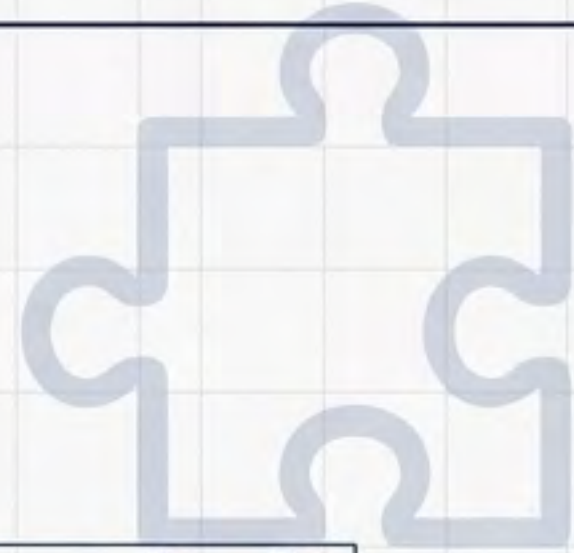

4.

रिक्त जागा भरा

उदा: “___ सारखा” → उपमा.



Smart Preparation Framework

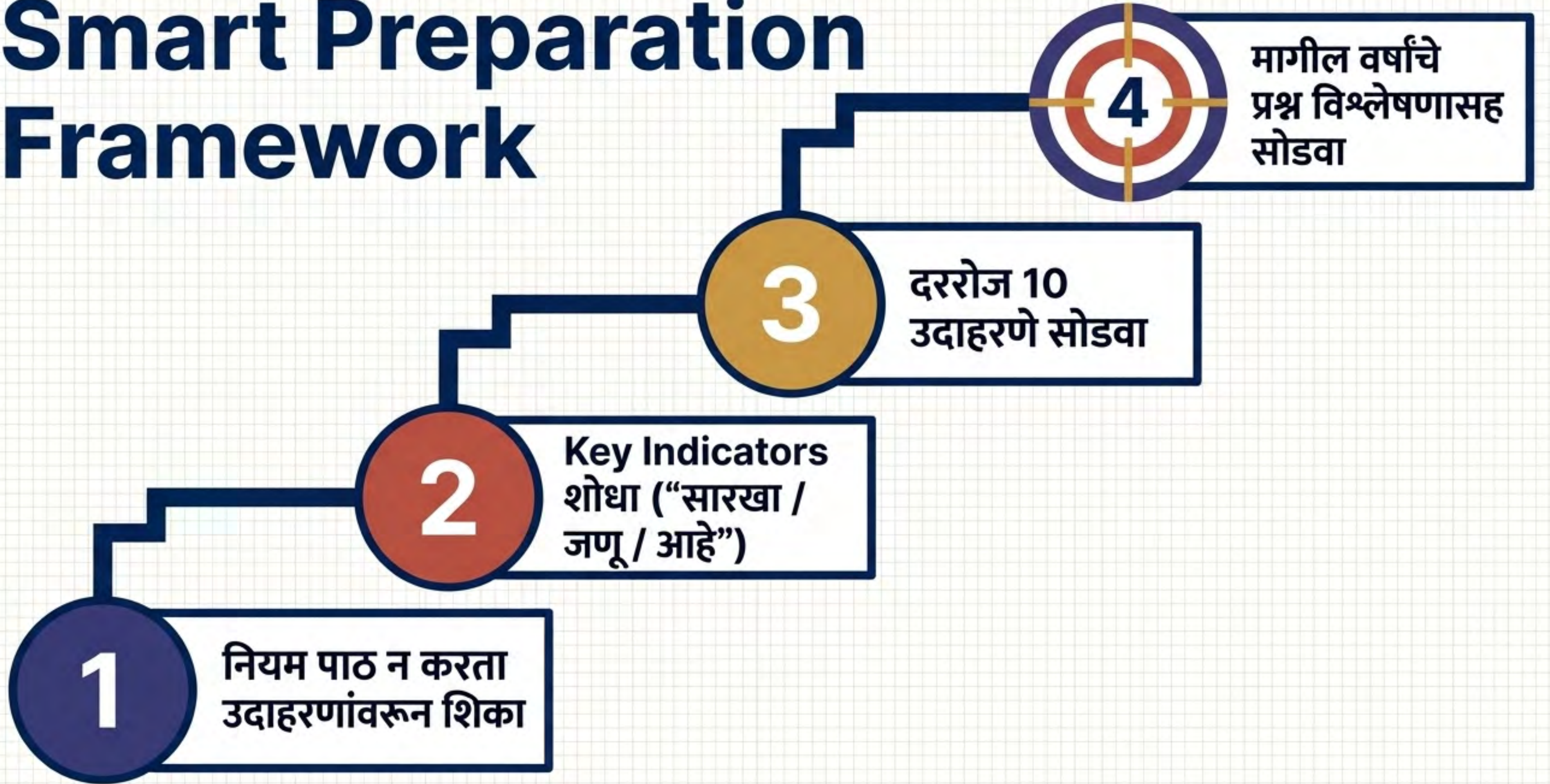

**अलंकार हा फक्त व्याकरणाचा
भाग नाही, तर भाषेची कला आहे.**

Master the logic. Spot the traps. Score 100% in MAHA TET.

मराठी शुद्धलेखन: सखोल व प्रगत मार्गदर्शक

MAHA TET आणि MPSC उमेदवारांसाठी प्रमाणित वास्तुकला

एका मात्रेची किंमत: अर्थ आणि गुण दोन्ही बदलतात

कळ

(Pain)

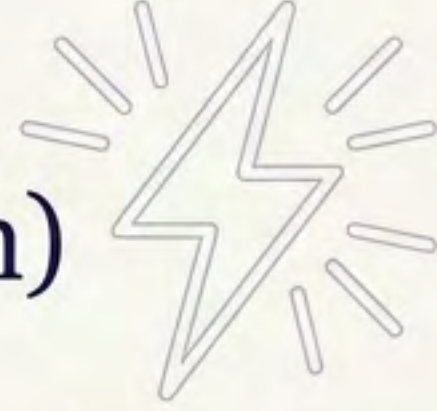

मल

(Dirt/Impurity)

काळ

(Time)

बदललेला मात्रा
(अर्थ: वेळ/काळ)



माळ

(Garland/Necklace)

बदललेली मात्रा आणि अक्षर
(अर्थ: हार/भूषण)



स्पर्धा परीक्षांचे महत्त्व: MAHA TET आणि MPSC मध्ये या अचूकतेवर २ ते ५ गुण हमखास अवलंबून असतात.

शुद्ध-अशुद्ध शब्द: प्राथमिक विरुद्ध प्रगत चुका

प्राथमिक चुका - Basic Errors	प्रगत चुका - Advanced Traps
✗ विद्यालय → ✓ विद्यालय	✗ संमान → ✓ सन्मान
✗ प्रतेक → ✓ प्रत्येक	✗ किमंत → ✓ किंमत
✗ माणूस → ✓ माणूस	✗ समजुतदार → ✓ समजूतदार
✗ गुरू → ✓ गुरु	

प्रगत चुका या सहसा अनुस्वार आणि दीर्घ स्वरांच्या अज्ञानातून होतात.

परीक्षेत वारंवार विचारले जाणारे 'क्लिष्ट' शब्द

औद्योगिक

(द + य + ओ चा संयोग)

शिष्यवृत्ती

(त + त + ई - दुहेरी व्यंजन)

उद्दिष्ट

(द + द + इ)

कृतज्ञता

(उच्चारानुसार चुकीचे लेखन टाळा)

दृष्टिकोन

(ऋ ची मात्रा, 'रु' नाही)

हे शब्द केवळ पाठ करू नका, त्यांची रचना समजून घ्या.

शुद्धलेखनाची वास्तुकला: ६ मुख्य स्तंभ



नियम १: ह्रस्व आणि दीर्घ स्वरांचा भेद

ह्रस्व (Short)

- स्वर: इ, उ
- मात्रा: पहिली वेलांटी (ि), पहिला उकार (ु)

चुकीचे:

- ✗ दिपक
- ✗ कृती

बरोबर:

- ✓ दिन (Day)

दीर्घ (Long)

- स्वर: ई, ऊ
- मात्रा: दुसरी वेलांटी (ी), दुसरा उकार (ू)

चुकीचे:

- ✗ सुर्य

बरोबर:

- ✓ सूर्य,
- ✓ दीपक,
- ✓ दीन (Poor)

उच्चार करताना लागणारा वेळ हा मात्रा ठरवतो.

नियम २: अनुस्वार आणि अनुनासिक

अनुस्वाराचा उच्चार हा त्याच्या पुढील व्यंजनाच्या वर्गावर अवलंबून असतो.

पुढील अक्षर	अनुनासिक	उदाहरण
क, ख वर्ग	ङ	अंक → अङ्क
च, छ वर्ग	ञ	मंच → मञ्च
ट, ठ वर्ग	ण	घंटा → घण्टा
त, थ वर्ग	न	× संमान → ✓ सन्मान
प, फ वर्ग	म	चंपा → चम्पा

नियम ३: जोडाक्षरे आणि विसर्गाचे गणित

जोडाक्षरे (Compound Consonants)

त + य = त्य → प्र + त्ये + क = प्रत्येक
(Not प्रतेक)

व + इ + द + य = विद्य → विद्यार्थी

विसर्ग (Visarga - The Sanskrit Influence)

संस्कृतमधून आलेल्या (तत्सम) शब्दांमध्ये विसर्गाचा वापर होतो.

दुःस्वप्न

दुःख

परभाषिक आणि स्थिर शब्दरूपे

परभाषिक शब्द – The Translation Bridge

इंग्रजी उच्चारानुसार 'ऑ' आणि 'अँ' चा वापर.

Doctor → डॉक्टर

Station → स्टेशन

स्थिर शब्दरूप – The Anchor

काही शब्द कायम एकसारखेच लिहिले जातात, त्यात नियमानुसार बदल होत नाही.

कृपया

म्हणून

अपमानित

निरनिराळे

उच्चस्तरीय निरीक्षणे: शुद्धलेखनाचा त्रिकोण



MAHA TET: परीक्षेतील प्रश्नांचे स्वरूप आणि ट्रेंड्स

१. योग्य शब्द निवडा

Identify the correct structure.

(उदा: विद्यालय ✓)

२. अशुद्ध शब्द ओळखा

Spot the hidden error.

(उदा: सुर्य ✗)

३. जोड्या लावा

Matching rules to examples.

४. रिक्त जागा भरा

Context-dependent insertion.

मागील वर्षांचे ट्रेंड्स

१. मात्रा आधारित
२. जोडाक्षर
३. अनुस्वार

अभ्यास तंत्र: The Mastery Flywheel

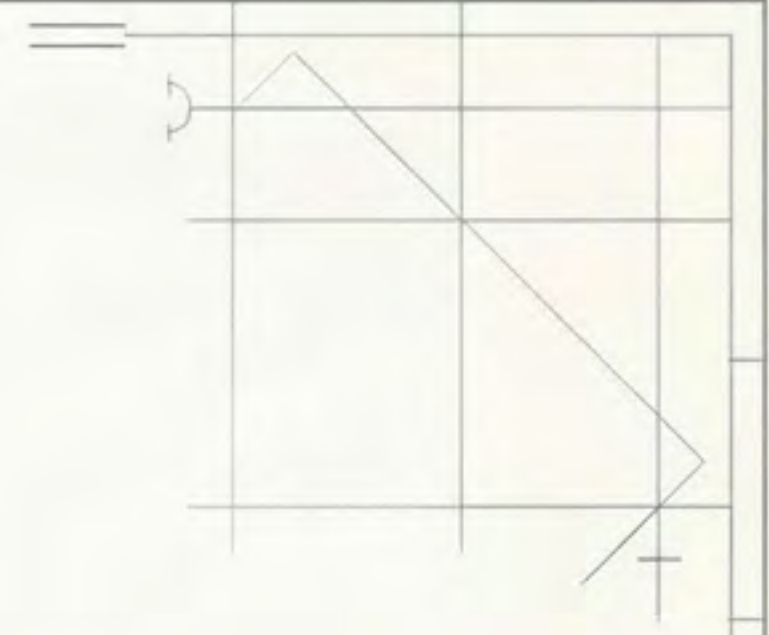

Daily Practice
(दररोजचा सराव)

दररोज २०-३० नवीन आणि क्लिष्ट शब्दांचे वाचन आणि लेखन.

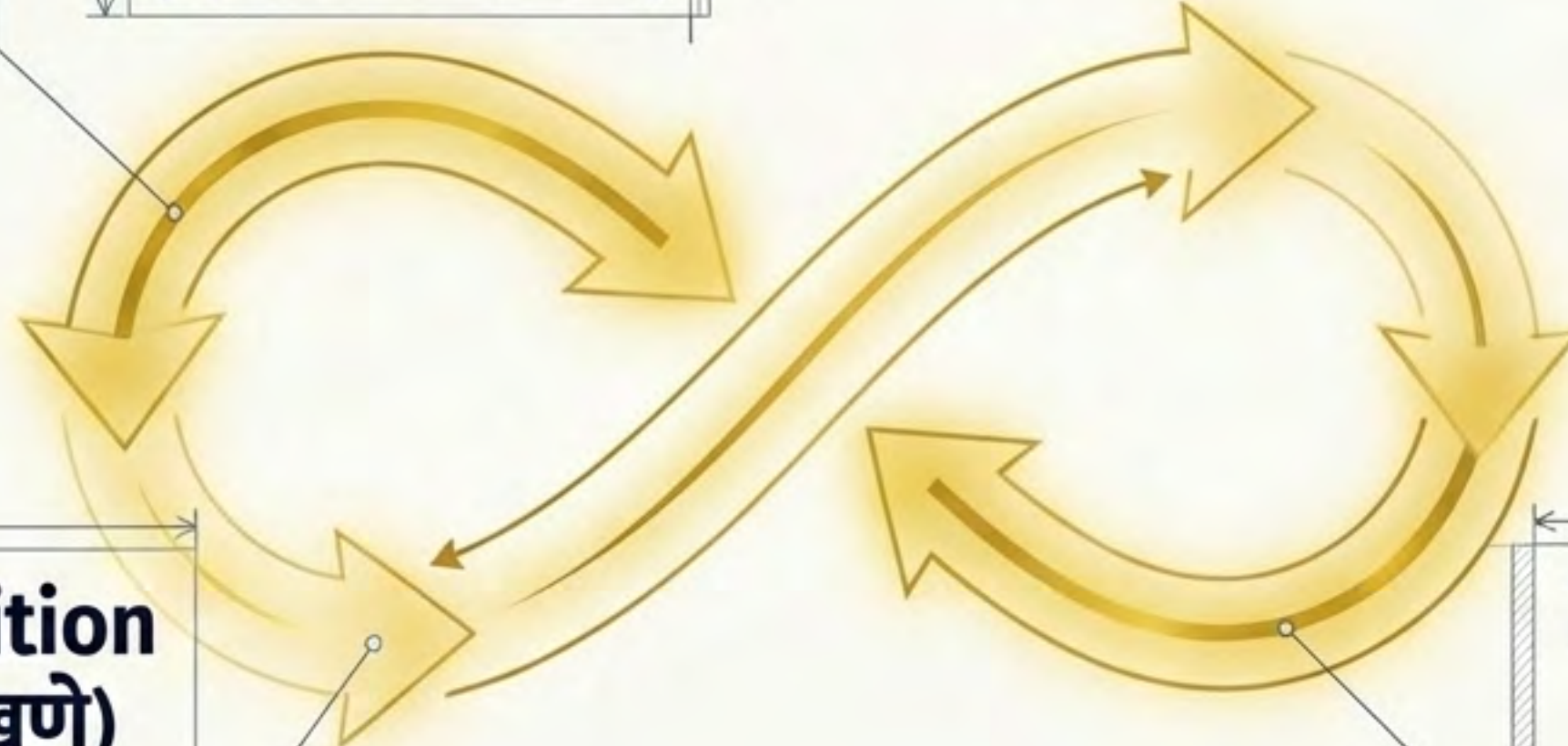

Pattern Recognition
(आकृतीबंध ओळखणे)

कोणत्या नियमात (उदा. अनुस्वार की मात्रा) जास्त चुका होतात ते ओळखा आणि सुधारा.

Error Notebook
(चुकांची नोंदवही)

स्वतःच्या वारंवार होणाऱ्या चुका एका वेगळ्या वहीत नोंदवा.

निष्कर्ष: भाषेचा भक्कम पाया

"शुद्धलेखन हा केवळ व्याकरणाचा भाग नाही, तो मराठी भाषेचा आणि तुमच्या यशाचा पाया आहे."

